



MANUEL

Centrale détection et alarme d'incendies Digitale COMPACT LYON PLUS



cofem, s.a.
1973





Index

1.- Description du système	7
1.1.- Introduction	7
1.2.- Principe de fonctionnement.....	7
1.3.- Caractéristiques	8
1.4.- Composition de la centrale	8
1.5 Limite de dispositifs.....	9
1.5.1.- Détecteurs algorithmiques adressables	12
1.5.1.1.- Détecteurs de fumée algorithmique adressable (A30XHA et A30XHAS).....	12
1.5.1.2.- Détecteur de température algorithmique adressable (A30XTA).....	13
1.5.1.3.- Détecteurs multicritères algorithmique adressable (A30XHTCO)	14
1.5.2- Detecteurs adressables (A50 family)	16
1.5.2.1- Detecteurs Adressable Optique-Thermique et CO avec Isolateur (A50SHCOI).....	16
1.5.2.2 Détecteurs de fumée Optique-Thermique adressable avec/sans isolateur (A50SHI / A50SH)	17
1.5.2.3- Détecteur de fumée algorithmique adressable avec/sans isolateur (A50SI / A50S)	18
1.5.2.4- Détecteur de température avec/sense isolateur (A50HI / A50H)	19
1.5.3- Déclencheur Manuel d'alarme algorithmique adressable (PUCAY)	21
1.5.4.- Modules	22
1.5.4.1- Module master algorithmique adressable (KMAY)	22
1.5.4.2- Module à signaux techniques (MSTAY)	23
1.5.4.3- Module de 1 entrée et 1 sortie relai (MYOA)	24
1.5.4.4- Module master à un relais (MDA1Y)	25
1.5.4.5- Module master à deux relais (MDA2Y).....	25
1.5.4.6- Module de sortie de 2 contact sec (MDA2YLT)	27
1.5.4.7- Module pour connecter 32 détecteurs / 10 déclencheurs (KMAY32).....	28
1.5.4.8 –Module 8 entrées (MSTAY8)	29
1.5.4.9- Isolateur de boucle (KABY)	31
1.5.4.10- Sirène analogique (SIRAY/ SIRAYL/ SIRAY+BSLC)	32
1.5.4.11- Indicateur d'action à distance (PIAL/PIALDR)	33
1.5.4.12- Dispositifs d'alarme (A50ZSLDR / A50ZSDDR)	34
1.5.4.13- Dispositifs d'alarme (A30XZSLDR / A30XZSDDR)	36
1.5.5.- Répétiteurs	38
1.5.5.1.-Installation	38
1.5.5.2.- Fonctionnement et configuration.....	39
1.5.5.3.-Menus du répéteur	41
1.5.6.- Réseau des centrales	43
1.5.6.1.- Installation	43
1.5.6.2- Fonctionnement et configuration.....	44



1.5.6.3.- Menus du réseau de centrales	45
1.6.1.- Software de la configuration par PC	45
2.- Installation	46
2.1.- Fixation de la centrale	46
2.2.- Raccordement du système analogique Compact Lyon	46
2.2.1.- Alimentation réseau électrique.	47
2.2.2.- Driver de boucle.....	48
2.2.3.- Sorties auxiliaires et chargeur de batteries de la source d'alimentation.	48
2.3.- Composants.....	49
2.3.1.- Batteries.....	49
2.3.2.- Schéma de raccordement d'une boucle typique.	49
2.3.3.- Sirènes et manœuvres avec relais.	51
2.3.3.1.-Raccordement de la sirène bitonale de 24V pour l'intérieur (SIR-24B/SIR-24BL)	51
2.3.3.2.- Connexion de la sirène de 24V pour intérieur sans flash (SIR24P)	51
2.3.3.3.- Connexion de la sirène de 24V pour intérieur avec flash (SIR24F)	52
2.3.3.4.- Connexion de la sirène de 24V pour extérieur (CAEC)	52
2.4.- Accessoires.	53
2.4.1.- Ordinateur	53
3.- Fonctionnement et configuration.	55
3.1.- Panneau avant.....	55
3.1.1.- Clavier.	55
3.1.2.- Indicateurs lumineuses	55
3.1.3.- Ecran.	56
3.2.- Niveaux d'accès.....	56
3.2.1.- Niveau d'accès 1.	60
3.2.1.1.- Activation de la centrale.	60
3.2.1.2. Visualisation des incidences et anomalies.....	61
3.2.1.3.- Mouvement en cas d'incidences.	63
3.2.1.4.- Consulter les incidences.	64
3.2.1.5.- Arrêt avertisseur.....	64
3.2.2.- Niveau d'accès 2.	64
3.2.2.1.- Code d'accès.....	64
3.2.2.4.- Monitore.....	65
3.2.2.5.- Activer / Désactiver des relais logiques.	65
3.2.2.6.- Activer / Désactiver des relais généraux.	65
3.2.2.7.- Configuration du système.....	66
3.2.2.8.- Habilitier / Annuler des points et des zones.....	66
3.2.2.9.- Test du système.....	66
3.2.2.10.- Message de bienvenue	67
3.2.2.11.- Réarmement général.....	67



3.2.3.12.- Réviser l'historique	67
3.2.3.- Niveau d'accès 3.	68
3.2.3.1.- Code d'accès	68
3.2.3.2.- Etiqueter les points.....	69
3.2.3.3.- Configurer.....	69
3.2.3.3.1.- Configuration de la boucle.....	69
3.2.3.3.2 Configurer in/out logiques.....	70
3.2.3.3.2.1.- Configurer des relais logiques.	71
3.2.3.3.2.2.- Configuration Auto. Relais	73
3.2.3.3.2.3. Supprimer les relais configurés.....	73
3.2.3.3.3.- Configurer des zones d'alarme.	73
3.2.3.3.4.- Configurer la sensibilité des points.....	74
3.2.3.3.5.- Mot des passes supplémentaires.	74
3.2.3.3.6.- Configurer l'auto-évacuation.....	74
3.2.3.3.7.- Configurer retard supplémentaire.....	75
3.2.3.3.8.- Zone d'activation immédiate.	75
3.2.3.3.9.- Envoyer des zones à répéteurs.	75
3.2.3.4.- Actualiser la date et l'heure.....	75
3.2.3.5.- Horaire jour/nuit.....	75
3.2.3.6.- Mettre en mode test/normal.	76
3.2.3.7- Led on/off.	76
3.2.3.8.- Menu langue.....	76
3.2.3.9.- Communications.....	77
4.2.- Alimentation.....	81
4.3.- Boucles et relais	81
4.4.- Avaries.....	82
4.4.1.- AVARIES EN DÉMARRAGE DU CENTRALE.....	82
4.4.2.- AVARIES D'ALIMENTATION	82
4.4.3.- AVARIES DE BOUCLES	83
4.4.4.- AUTRES AVARIES.....	86
Annexe 1: Utilisation du Control Panel LYON / C-LYON / ZAFIR	87
1. Qu'est-ce qu'un système de panneau de contrôle LYON / C_LYON /ZAFIR?	87
2. Panneau avant du système	87
3. Que se passe-t-il si le haut-parleur pièze sonne ?.....	87
4. Vérification de l'incident	87
5. Evacuation	88
6. Désactiver le son des sirènes.....	88
7. Réinitialiser les événements.....	88
Annexe 2: Configuration des éléments Lyon / C-Lyon / Zafir	89
1.-Introduction	89



2.-Accès au clavier	90
3.-Configuration des points dans une boucle.....	91
3.1.-Configuration du système.....	91
3.2.–Configurer	91
3.3-Configuration de boucle	92
3.4.-Configuration des points.....	92
3.5.-Attribuer un numéro au point	93
4.-Processus de vérification de la programmation.....	93
5. -Configurer Zones d'Alarme	94
6.-Remplacement d'un élément de boucle	95



CERTIFICATION



cofem,

C/ Compositor Wagner,8 —P.I. Can Jardí CP 08191-- Rubí, Barcelona (España)
10 / 09

0099/CPR/A74/0102 – 0099/CPR/A74/0082

<p align="center">EN 54-2</p>	<p align="center">EN 54-4</p>
<p align="center">Equipo de control e indicación para sistemas de detección y alarma de incendios de edificios <i>Control and indicating equipment for fire detection and fire alarm systems in buildings</i></p> <p align="center">“Compact Lyon”</p>	<p align="center">Equipo de suministro de alimentación para sistemas de detección y alarma de incendios de edificios <i>Power supply equipment for fire detection and fire alarm systems in buildings</i></p> <p align="center">“CDFA-03”</p>
<p>Comportamiento frente a incendios <i>Performance under fire condition</i></p> <p align="right">Cumple/ Passed</p>	<p>Comportamiento de suministro de alimentación/ <i>Performances of Power Supply</i></p> <p align="right">Cumple/ Passed</p>
<p>Intervalo de respuesta (tiempo de respuesta al fuego) <i>Response delay (response time to fire)</i></p> <p align="right">Cumple/ Passed</p>	<p>Fiabilidad en el funcionamiento/ <i>Operational reliability</i></p> <p align="right">Cumple/ Passed</p>
<p>Seguridad Operacional <i>Operational reliability</i></p> <p align="right">Cumple/ Passed</p>	<p>Duración de la seguridad operacional y retardo a la respuesta; resistencia a la temperatura <i>Durability of operational reliability, Temperature resistance</i></p> <p align="right">Cumple/ Passed</p>
<p>Duración de la seguridad operacional y retardo a la respuesta; resistencia a la temperatura <i>Durability of operational reliability, Temperature resistance</i></p> <p align="right">Cumple/ Passed</p>	<p>Duración de la seguridad operacional y retardo a la respuesta; resistencia a la vibración <i>Durability of operational reliability Vibration resistance</i></p> <p align="right">Cumple/ Passed</p>
<p>Duración de la seguridad operacional y retardo a la respuesta; resistencia a la vibración <i>Durability of operational reliability Vibration resistance</i></p> <p align="right">Cumple/ Passed</p>	<p>Duración de la seguridad operacional y retardo a la respuesta; estabilidad eléctrica <i>Durability of operational reliability: electrical stability</i></p> <p align="right">Cumple/ Passed</p>
<p>Duración de la seguridad operacional y retardo a la respuesta; estabilidad eléctrica <i>Durability of operational reliability: electrical stability</i></p> <p align="right">Cumple/ Passed</p>	<p>Duración de la seguridad operacional y retardo a la respuesta; resistencia a la humedad <i>Durability of operational reliability: humidity resistance</i></p> <p align="right">Cumple/ Passed</p>
<p>Duración de la seguridad operacional y retardo a la respuesta; resistencia a la humedad <i>Durability of operational reliability: humidity resistance</i></p> <p align="right">Cumple/ Passed</p>	

La centrale est fournie avec le matériel suivant :

- 2 résistances finales de ligne 4K7 2W 5%
- 2 diodes DBY252
- 4 fusibles 1A, 2A, 4A et 8A



1.- Description du système

1.1.- Introduction

La centrale numérique **Compact Lyon** est recommandée selon Norme EN 54 partie 2 et divise 4 en accord avec les dernières directives, en dépassant avec succès les essais les plus graves de conditions environnementales, des bruits électriques conduits, perturbations électromagnétiques, vibrations, etc.

Le système digitale de détection représente la technique la plus moderne en détection d'incendies et constitue l'évolution naturelle du système de détection identifiable vers un équipement qui non seulement est capable d'identifier l'élément qui produit l'alarme (capteur ou déclencheur), mais il permet en outre la configuration totale des paramètres de détection (niveaux alarme, sensibilité,...) ainsi que l'adaptation de l'ensemble aux conditions environnementales et le degré de saleté du capteur.

Dans le système digitale de détection Cofem, les éléments de la boucle (capteurs, déclencheurs, modules de relais, masters, sirènes analogiques et modules de signaux techniques) ont la propriété de d'être auto-identifiables, c'est-à-dire, tous ils peuvent être installés sans avoir besoin d'un codage manuel préalable, en facilitant énormément l'assemblage et les modifications postérieures de l'installation.

1.2.- Principe de fonctionnement

Les **systèmes analogiques de détection** se basent sur la mesure et la transmission de la valeur instantanée de la grandeur (concentration de fumées, température, monoxyde) contrôlée, pour son traitement postérieur dans la centrale de contrôle, ce qui dictera l'état d'alarme ou de repos du capteur.

La température, la concentration de fumée et la quantité de monoxyde sont envoyées à travers le capteur correspondant par des tensions électriques associées à la grandeur mesurée.

Après un processus d'adaptation, un rapport optimal est obtenu entre la grandeur mesurée et la tension électrique.

Chaque capteur intègre un microprocesseur chargé de la numérisation de la valeur analogique lue par le capteur, de la transmission à la centrale de cette valeur et de l'identification du capteur.

La principale différence entre les systèmes de détection conventionnelle et analogique réside dans le fait qu'avec les premiers, la tension délivrée par le transducteur est comparée à une valeur seuil prédéterminée et fixe (V_{alarme}), cette comparaison permettant d'obtenir l'état de *Système au repos* ou de *Système en alarme*.

Dans le **Système analogique de détection**, au contraire, la valeur délivrée par le transducteur est constamment enregistrée et traitée, ce qui permet d'intervenir sur les paramètres de détection, comme par exemple le seuil de l'alarme.

Avec ce type de systèmes, nous pouvons non seulement modifier la sensibilité du capteur, mais aussi faire que la sensibilité s'adapte aux conditions environnementales.

Dans le système de détection analogique de COFEM, chaque capteur transmet à la centrale sa valeur analogique, avec une périodicité inférieure à 10 secondes. La centrale recueille les lectures de chaque capteur et décide de l'état de ces derniers en fonction des lectures instantanées, des lectures antérieures (historique), des paramètres préprogrammés et de l'algorithme de décision.

Note : Dans les systèmes de détection d'incendies et d'alarme sont deux technologies distinctes. Dans le système conventionnel, le détecteur ou le déclencheur est ce qui provoque l'état d'alarme sur la centrale. Dans le système analogique, le détecteur, déclencheur ou le module, est celui qui communique la valeur la lecture ou l'état à la centrale de manière digitale et cette dernière traite l'état d'alarme. Le système appelés Analogiques, sont aussi décrit avec des termes comme systèmes digitales, systèmes algorithmiques, etc.



1.3.- Caractéristiques

- Centrale base de 1 ou 2 boucles.
- Il permet de relier 99 points par boucle.
- Tous les points des boucles sont surveillés, excepté l'isolateur de boucle **KABY**.
- Capacité de jusqu'à 64 relais configurables.
- Permet la série de 99 zones.
- Historique qui enregistre jusqu'à 6601 événements, avec la date et l'heure.
- Sortie surveillée retardable de sirène identifiée comme S1 **SIRENA**.
- Sortie d'alarme hors tension non surveillée identifiée comme S2 **ALARMA**.
- Sortie non surveillée sans tension retardable de panne identifiée comme S3 **AVERIA**.
- Déclencheur d'évacuation.
- Ecran LCD rétro éclairé avec 4 lignes et 40 caractères.
- Intègre sept langues par défaut (espagnol, anglais, français, hongrois, ukrainien et portugais).
- Configurable et utilisable par le biais du logiciel de PC-ILINK.
- Permet la connexion de jusqu'à 15 répéteurs.
- Permet la connexion de jusqu'à 15 réseau de centrales.
- Contact ID (Consultez le manuel spécifique pour cette fonctionnalité).
- COFEM REMOTE
- IP30
- Certifié e Marquage CE selon la Norme EN 54-2 et EN 54-4.

1.4.- Composition de la centrale

- Display LCD rétro éclairé avec 4 lignes et 40 caractères.
- Clavier composé de 13 touches que forment deux groupes. Un dans lequel nous trouvons les touches de maniement du menu et un autre dans lequel nous pouvons effectuer des fonctions spécifiques de la centrale.
- 15 leds qui permettent de visualiser d'une manière rapide l'état de la centrale (alimentation, manière fonctionnement, alarmes et avaries).
- Ports de communications : RS485 et USB compatible 2.0.
- Source d'alimentation : module indépendant responsable de gérer la tension d'alimentation primaire de 30 V qui alimente le reste des plaques. Nous y trouvons : des fusibles de protection, une sortie de 30 V, des bornes de connexion de batteries, des sorties de relais :
 - Sirène: relais retardable surveillé.
 - Alarme: relais libre de tension.
 - Avarie: relais sans tension retardable.
- CPU multitâche : Il incorpore un contrôleur de boucle, un contrôleur de source, deux driver de boucle, communications 485 et port USB compatible 2.0.

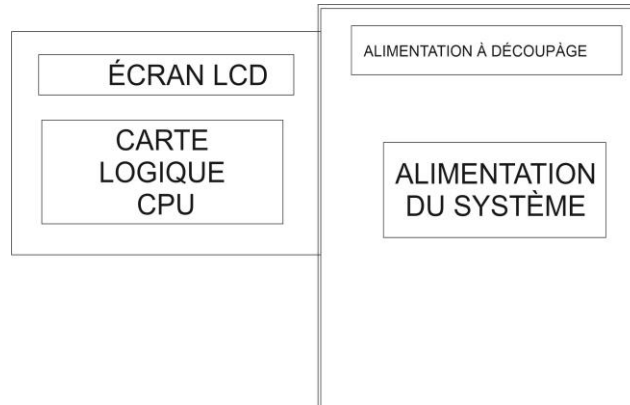

Figure 1. Dispositions des circuits dans la centrale

1.5 Limite de dispositifs.

Le nombre de périphériques que vous pouvez connecter à la boucle est calculé de façon précise avec le logiciel de calcul de la capacité d'éléments de la boucle.

Dans ledit logiciel, vous devez entrer les informations du modèle central, longueur de câble (m), section de câble (mm²), disposition des éléments dans le câble et nombre d'appareils de chaque type connectés dans ce boucler.

L'option de disposition des éléments dans la boucle prend en charge **deux possibilités** :

"**Réparti**" fait référence au fait que les éléments sont répartis le long du câble qui est en boucle fermée. Il offre un moyen rapide et transparent de calculer les situations générales de fonctionnement en boucle fermée.

"**Ponctuelle**" désigne le calcul en ligne ouverte avec tous les éléments situés à l'extrémité de la longueur de câble définie dans le programme. Il permet le calcul de situations de distribution d'éléments complexes ou de fonctionnement en ligne ouverte.

Le logiciel renvoie la charge électrique du système en pourcentage % , nombre d'éléments équivalents et de relais dans la boucle. Il est fortement recommandé de ne pas dépasser 100 % de charge électrique ou le nombre maximum de relais par boucle ou panneau de commande.

EXEMPLE D'INSTALLATION

Une installation nécessite 72 capteurs A30XHAS, 9 déclencheurs manuels PUCAY et 10 sirènes adressables SIRAY avec niveau sonore standard.

Ces éléments sont répartis sur un câble cuivre de longueur 500 m de section 2x1,5 mm² en boucle fermée sur l'unité centrale.

Ces informations sont saisies dans le logiciel de calcul de capacité des éléments de boucle comme indiqué dans la figure jointe.

Le logiciel renvoie les informations suivantes sur la boucle calculée :

- Charge de la boucle en %. Ne dépassez pas 100 % de capacité. Une conception adéquate devrait envisager une certaine marge par rapport à la capacité maximale (par exemple 10%)
- Nombre d'éléments : permet de vérifier que la capacité maximale d'éléments de la boucle n'est pas dépassée (226 en centrales Lyon et Zafir, 99 en C-Lyon)
- Nombre de relais : permet de vérifier que la capacité maximum de relais par boucle n'est pas dépassée (32 en tableaux de Lyon et Zafir, 16 en C-Lyon)



Limite d'appareils par panneau				
Référence	Description	Équivalence Logique Relais	Limite d'appareils par boucle	
			LYON / ZAFIR	C-Lyon
A50SHCOI	Dét. optique-thermique adressable avec isolateur	---	226	99
A50SHI	Dét. optique-thermique adressable avec isolateur	---	226	99
A50SI	Dét. Optique adressable avec isolateur	---	226	99
A50HI	Dét. thermique adressable avec isolateur	---	226	99
A50SH	Dét. optique-thermique adressable	---	226	99
A50S	Dét. optique adressable	---	226	99
A50H	Dét. thermique adressable	---	226	99
A30XHTCO	Multisensor optique-thermique-monoxysde adressable	---	226	99
A30XHA	Dét. optique-thermique adressable	---	226	99
A30XHAS	Dét. optique adressable	---	226	99
A30XHTA	Dét. thermique adressable	---	226	99
PUCAY	Déclencheur adressable	---	226	99
MSTAY	Module signaux techniques adressable	---	226	76
MSTAY8	Module de 8 signaux techniques (note : consomme 8 éléments)	---	28	12
KMAY	Module maître de zone conventionnel adressable	---	199	76
KMAY32	Module maître pour 32 détecteurs conventionnels	---	226	99
MYOA	Module relai et signal technique	1	32	16
MDAIY	Module relais adressable	1	32	16
MDAZY	Module à deux relais adressable	2	16	8
MDAZYL	Module de deux relais à contact sec	2	16	8
KABY	Isolateur du boucle	---	226	99
SIRAY	Sirène adressable	1	32	16
SIRAYL	Sirène adressable avec lumière	1	32	16
SIRAY+BSLC	Sirène et lumière adressable certifiée avec EN54-23	1	19	10
A50ZSLDR	Sirène et lumière pour détecteur de base A50	1	32	16
A50ZSDDR	Sirène pour détecteur de base A50	1	32	16
A30XZSLDR	Sirène et lumière pour détecteur de base A30X	1	32	16
A30XZSDDR	Sirène pour détecteur de base A30X	1	32	16
Limit du panneau:				
Panneau LYON		Panneau ZAFIR	Panneau C-Lyon	
a) 226 éléments avec 32 relais logiques par boucle, et b) 20 boucles avec 199 relais logiques par panneau de commande		a) 226 éléments avec 32 relais logiques par boucle	a) 99 éléments avec 16 relais logiques par boucle	

***Remarque : tableau indicatif. Il est fortement recommandé d'utiliser le logiciel de capacité d'élément de boucle pour les références non répertoriées dans ce tableau ou pour afficher les configurations de boucle**



CALCUL DE LA CAPACITÉ D'ÉLÉMENTS DE LA BOUCLE

DONNÉES GÉNÉRALES

Modèle centrale **C-Lyon**

Longueur de câble = **450** m
Section fr câble = **1,5** mm²

DONNÉES GÉNÉRALES BOUCLE

N° Éléments	Model	Son dB	Puissance de lumière
9	PUCAY		
0	KMAY		
0	MSTAY		
0	MDA1Y		
0	MDA2Y		
0	MYOA		
72	A30XHA/A30XHAS/ A30XTA/A30XHTCO		
0	KABY		
10	SIRAY	Standard	
0	SIRAYL	Standard	
0	(SIRAY + BSLC)	Standard	Standard

RÉSULTATS

CHARGE DE LA BOUCLE = **83,95%**
N° D' Éléments = **91**
N° de Relais = **10**

1.5.1.- Détecteurs algorithmiques adressables

1.5.1.1.- Détecteurs de fumée algorithmique adressable (A30XHA et A30XHAS)

Les Détecteurs de fumée algorithmique adressable mesurent la concentration de particules de fumée par unité de volume présentes dans l'environnement. Si nous désignons par Y un paramètre adimensionnel proportionnel à la concentration de fumée, alors Y devra être proche de zéro, et augmentera au fur et à mesure de la contamination de l'environnement.

Les algorithmes de traitement dynamique mis en place dans la centrale utilisent la valeur Y_{alarme} comme niveau de déclenchement de l'alarme. Ce niveau est prédéfini à : $Y_{\text{alarme}} = 40$. Ce niveau peut être modifié manuellement depuis la centrale. Lorsque la concentration de fumée augmente au-delà du **Niveau d'alarme** (la valeur moyenne doit être supérieure à Y_{alarme}), l'alarme du détecteur s'active.

À travers la centrale, un niveau de $Y_{\text{saleté}}$ (20) est fixé, au-dessus duquel le système nous prévient du besoin de remplacer ou de réparer le détecteur.

Le détecteur optique de fumée est basé sur l'effet Tyndall créé dans une chambre optique. La variation des caractéristiques électriques en présence des aérosols de la combustion la rend adaptée comme détecteur de fumée.

L'élément détecteur est composé d'une chambre optique équipée d'un émetteur et d'un récepteur d'infrarouges. En l'absence de fumée, l'intensité des infrarouges captée par le récepteur est nulle, en raison du labyrinthe physique créé entre eux. En cas de présence de fumée, la réflexion des infrarouges sur ses particules fait obtenir au récepteur une certaine intensité de lumière, (valeur de la tension proportionnelle au niveau d'obscurité), tout ceci contrôlé par le système géré par microprocesseur.

Ce détecteur dispose d'une thermistance, agissant comme un détecteur de température, accroissant nettement les caractéristiques de celui-ci. Le détecteur optique de fumée sans élément thermique est aussi disponible, sous la référence **A30XHAS**.

L'**A30XHAS** et **A30XHA** sont conforme à la Norme EN 54-7, avec un marquage de conformité conféré par l'AENOR. La tête et le socle (interchangeables avec toute la gamme de détecteurs) sont fabriqués en ABS thermorésistant.

Le clignotement des leds rouges transparentes nous indique la communication avec la centrale Lyon, et si les leds sont allumées de manière fixe, cela nous indique l'état d'alarme du détecteur.



Détecteur A30XHA
(Fumée et température)



Détecteur A30XHAS
(Fumée)

Spécifications techniques A30XHA et A30XHAS	
Alimentation	24 – 35 V sans polarité
Consommation au repos	1 mA
Consommation en cas d'alarme	5 mA
Indicateur d'activation	Double Led rouge
Sortie indicateur à distance	Oui
Humidité	20 – 95% HR
Température	-10° +40°C
Sensibilité	Selon la Norme EN 54-7
IP	IP40

1.5.1.2.- Détecteur de température algorithmique adressable (A30XTA)

Le détecteur de température algorithmique adressable (**A30XTA**) mesure la température ambiante, ainsi que sa vitesse de variation.

Lorsque la température environnementale connaît des variations lentes (inférieures à 1 °C/min), le niveau d'alarme reste constant et égal à celui prédéfini depuis la centrale (*détection ponctuelle de température*).

Cependant, pour des variations rapides de la température (supérieures à 1 °C/min), la centrale utilise un algorithme capable d'évaluer la vitesse de variation de la température, et d'adapter le niveau d'alarme aux divers gradients (*détection thermo vélocimétrique de température*).

De cette façon, une variation rapide engendre une baisse du seuil d'alarme, accélérant ainsi la détection.



Détecteur A30XTA

Le degré de sensibilité choisi dépendra de la température ambiante de l'endroit où chaque détecteur sera installé, et dans tous les cas la température d'alarme s'adaptera au degré choisi.

Dans le cadre de la détection de température, est aussi utilisée la confirmation à travers deux lectures consécutives (espacées de moins de 10 secondes), avant l'activation de l'alarme.

Le principe de fonctionnement se base sur les propriétés physiques d'une NTC. La variation des caractéristiques électriques de la thermistance, due à la variation de la température ambiante, est ce qui permet son utilisation comme élément détecteur.

La mesure réalisée par le détecteur est traduite par une valeur de tension, qui est numérisée et transmise à la centrale de contrôle.

L'**A30XTA** est conforme à la Norme EN 54-5 avec un marquage de conformité aux normes concédé par l'AENOR avec un degré A2R de sensibilité.

La tête et le socle (interchangeables avec toute la gamme de détecteurs) sont fabriqués en ABS thermorésistant.

Le clignotement des leds rouges transparentes nous indique la communication avec la centrale Lyon, et si les leds sont allumées de manière fixe, cela nous indique l'état d'alarme du détecteur.

Spécifications techniques A30XTA	
Alimentation	24 – 35 V, sans polarité
Consommation au repos	1 mA
Consommation en état d'alarme	5 mA
Indicateur activation	Double Led rouge
Sortie activation, répéteur	Oui
Humidité	20 – 95% HR
Température	-10° +40°C
Sensibilité	Selon la norme EN 54-5
IP	IP20

1.5.1.3.- Détecteurs multicritères algorithmique adressable (A30XHTCO)

Le multi détecteur algorithmique adressable **A30XHTCO** dispose de trois types de détection : monoxyde, température et fumée.

Les multi détecteurs analogiques sont capables de mesurer trois types de phénomènes de telle manière que la centrale calcule une moyenne à travers un algorithme de traitement dynamique qui variera avec les trois phénomènes. Cet algorithme de traitement évitera dans une grande mesure les fausses alarmes grâce à l'incorporation du détecteur de monoxyde.

L'algorithme de traitement est capable de compenser la saleté de la chambre optique en combinant les mesures des trois différents détecteurs.



Détecteur A30XHTCO
(Fumée, monoxyde et température)

L'élément détecteur est composé d'une chambre optique équipée d'un émetteur et d'un récepteur d'infrarouges. En l'absence de fumée, l'intensité des infrarouges captée par le récepteur est nulle, en raison du labyrinthe physique créé entre eux. En cas de présence de fumée, la réflexion des infrarouges sur ses particules fait obtenir au récepteur une certaine intensité de lumière, (valeur de la tension proportionnelle au niveau d'obscurité), tout ceci contrôlé par le système géré par microprocesseur.

De plus, il dispose d'un détecteur de monoxyde de carbone avec une réponse rapide en cas de présence de CO, qui est présent dans la grande majorité des incendies.

Enfin, ce détecteur dispose d'une sonde thermique, agissant comme un détecteur de température, améliorant nettement les caractéristiques de celui-ci.

La tête et le socle (interchangeables avec toute la gamme de détecteurs) sont fabriqués en ABS thermorésistant.

Le clignotement des leds rouges transparentes nous indique la communication avec la centrale Lyon, et si les leds sont allumées de manière fixe, cela nous indique l'état d'alarme du détecteur.

L'**A30XHTCO** est conforme à la Norme EN54-7, avec un marquage de conformité conféré par l'AENOR.

Spécifications techniques A30XHTCO	
Alimentation	24 – 35 V sans polarité
Consommation au repos	1 mA
Consommation en état d'alarme	5 mA
Indicateur d'activation	Double Led rouge
Sortie indicateur à distance	Oui
Humidité	20 – 95% HR
Température	-10° +40°C
Sensibilité	Selon la norme EN 54-7
IP	IP40

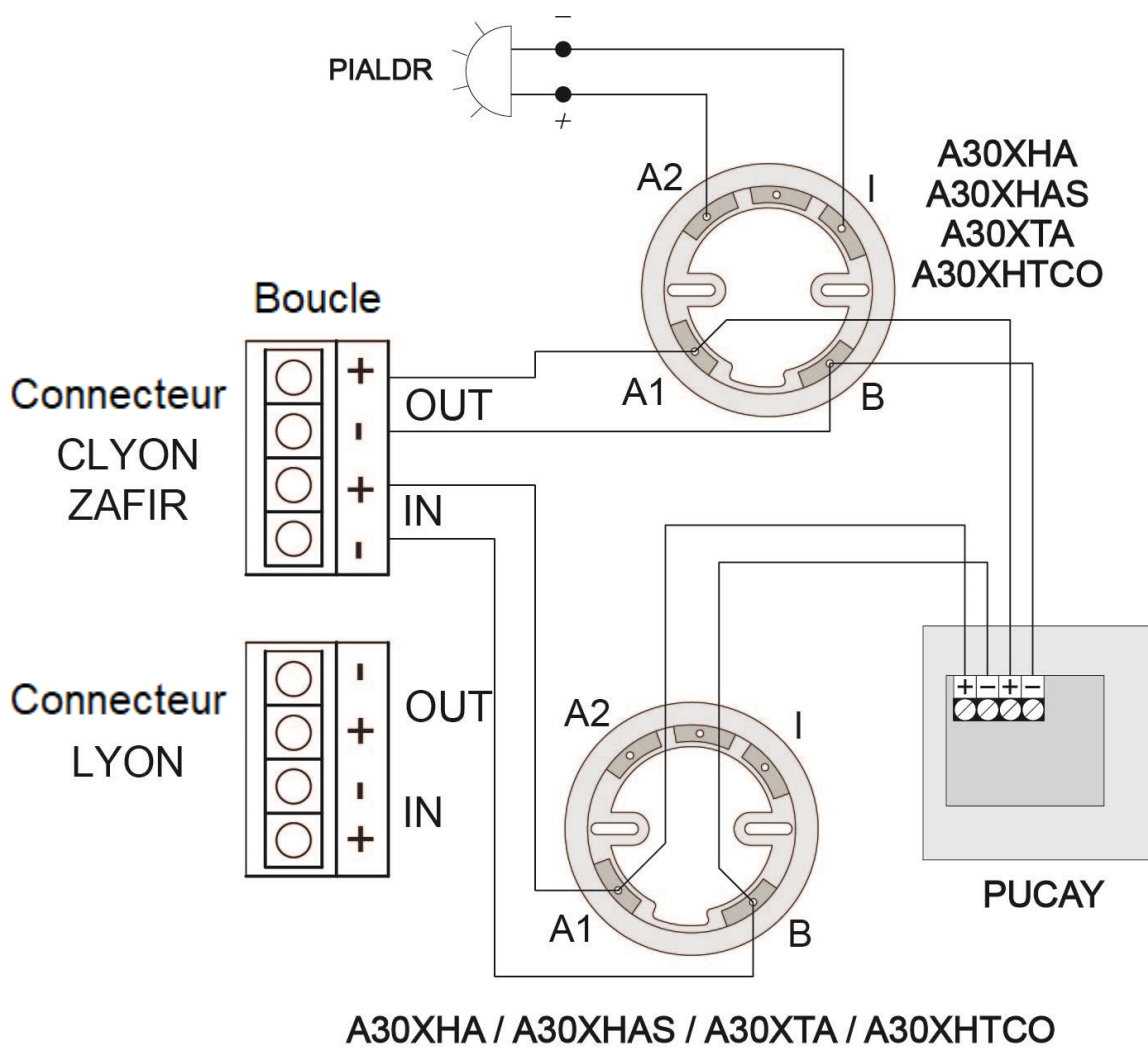

Figure 2A. Schéma de raccordement A30XHA, A30XHAS, A30XTA, A30XHTCO et PUCAY

1.5.2- Détecteurs adressables (A50 family)

1.5.2.1- Détecteurs Adressable Optique-Thermique et CO avec Isolateur (A50SHCOI)

La gamme de détecteurs A50 est basée sur une nouvelle esthétique raffinée qui intègre la dernière technologie électronique avec de nouveaux algorithmes de détection plus efficaces et une conception tridimensionnelle qui la rend plus robuste contre la saleté environnementale. La gamme A50 permet de multiples combinaisons entre détection optique et thermique, capteur de CO et isolateur de court-circuit avec certification UL.

Le modèle A50SHCOI est un détecteur multisensoriel doté d'un isolateur de court-circuit et de trois types de capteurs différents : un capteur de fumée optique, un capteur thermique et un capteur de monoxyde de carbone (CO).



A50SHCOI

L'utilisation du capteur de CO est très utile pour la détection précoce de certains types d'incendie, car la production de ce gaz est très courante, en particulier dans les phases initiales d'un incendie. Son intégration avec le capteur optique de fumée donne un détecteur compact très robuste contre les fausses alarmes.

Pour compléter ses caractéristiques, un capteur thermique à réponse thermo-vélocimétrique est incorporé, atteignant une température statique de 60°C dans le cas de développements à feu lent.

Caractéristiques:

- Capteur optique, thermique et CO.
- Isolateur de court-circuit intégré.
- Profil bas, hauteur inférieure à 55 mm (douille incluse).
- Également disponible avec douille plus grande pour tube de 20 mm.
- Possibilité de fixer un indicateur d'action à distance.
- Schéma de raccordement simplifié.
- Led bicolore (rouge et jaune).
- Indication, au moyen de la led rouge, de la communication avec la centrale (clignotement simple), ainsi que de l'état de l'alarme (led allumée).
- Indication, au moyen de la led jaune (clignotement unique), de l'activation de l'isolateur de court-circuit ou de l'absence de communication avec la centrale.
- Signalisation de l'état sale du capteur sur l'écran du panneau de commande (le capteur permet de différencier les augmentations rapides du signal dues à l'alarme et les augmentations faibles, lentes et soutenues dues à l'accumulation de poussière et de saleté).
- Algorithme de traitement des capteurs optiques et CO qui réduit considérablement les incidences de fausses alarmes.
- Tête et socle faciles à installer, interchangeables sur toute la gamme A50, et fabriqués en ABS blanc résistant à la chaleur.
- Certifié UL selon la norme EN 54-5 classe A2R, EN 54-7 et EN 54-17 avec marquage CE selon le Règlement européen sur les produits de construction (UE) n° 305/2011.

Spécifications techniques - A50SHCOI	
Alimentation*	24 – 35 sans polarité*
Consommation au repos	0,3 mA
Consommation en état d'alarme	2 mA
Indicateur activation	Bicolore LED, rouge et jaune
Sortie Indicateur activation	Oui
Humidité	20 – 95% HR
Température	-10° + 50°C
Sensibilité	Conforme EN 54-5, EN 54-7 y EN 54-17
IP	IP20
durée de vie du capteur CO	10 ans

***REMARQUE : Les séries isolées (A50SHCOI, A50SHI, A50HI, A50SI) ont une polarité, car A1 et A2 sont positifs et B est négatif.**

1.5.2.2 Détecteurs de fumée Optique-Thermique adressable avec/sans isolateur (A50SHI / A50SH)

La gamme de détecteurs A50 est basée sur une nouvelle esthétique raffinée qui intègre la dernière technologie électronique avec de nouveaux algorithmes de détection plus efficaces et une conception tridimensionnelle qui la rend plus robuste contre la saleté environnementale.

La gamme A50 permet de multiples combinaisons entre détection optique et thermique, capteur de CO et isolateur de court-circuit avec certification UL.



Détecteur A50SHI / A50SH

Les modèles A50SHI et A50SH sont des détecteurs dotés de deux types de capteurs différents : un capteur de fumée optique et un capteur thermique. Le modèle A50SHI intègre en outre un isolateur de court-circuit.

Le capteur optique est spécialement conçu pour détecter la présence d'aérosols de combustion dans une conception tridimensionnelle qui le rend plus robuste contre la saleté.

Le capteur thermique permet la réponse thermos-vélocimétrie du détecteur, s'activant à une température statique de 60°C dans le cas de développements à feu lent.

Caractéristiques:

- Capteur optique et thermique.
- Le modèle A50SHI a un isolateur de court-circuit intégré.
- Profil bas, hauteur inférieure à 55 mm (douille incluse).
- Également disponible avec douille plus grande pour tube de 20 mm.
- Possibilité de fixer un indicateur d'action à distance.
- Schéma de connexion simplifié (A50SH ne nécessite pas de polarité).
- Led bicolore (rouge et jaune).
- Indication, au moyen de la led rouge, de la communication avec la centrale (clignotement simple), ainsi que de l'état de l'alarme (led allumée).
- Indication, au moyen de la led jaune (clignotement unique), de l'activation de l'isolateur de court-circuit ou de l'absence de communication avec la centrale.
- Signalisation de l'état sale du capteur sur l'écran du panneau de commande (le capteur permet de différencier les augmentations rapides du signal dues à l'alarme et les augmentations faibles, lentes et soutenues dues à l'accumulation de poussière et de saleté).
- Tête et socle faciles à installer, interchangeables sur toute la gamme A50, et fabriqués en ABS blanc résistant à la chaleur.
- Certifié UL selon la norme EN 54-5 classe A2R, EN 54-7 et marquage CE selon le règlement européen sur les produits de construction (UE) n° 305/2011. De plus, l'A50SHI est certifié EN 54-17.

Spécifications techniques - A50SHI / A50SH	
Alimentation*	24 – 35 sans polarité*
Consommation au repos	0,3 mA
Consommation en état d'alarme	2 mA
Indicateur activation	Bicolor LED, rouge and jaune
Sortie Indicateur activation	Oui
Humidité	20 – 95% HR
Température	-10° + 50°C
Sensibilité	Conforme EN 54-5, EN 54-7 (EN 54-17 A50SHI)
IP	IP20

***REMARQUE : Les séries isolées (A50SHCOI, A50SHI, A50HI, A50SI) ont une polarité, car A1 et A2 sont positifs et B est négatif.**

1.5.2.3- Détecteur de fumée algorithmique adressable avec/sans isolateur (A50SI / A50S)

La gamme de détecteurs A50 est basée sur une nouvelle esthétique raffinée qui intègre la dernière technologie électronique avec de nouveaux algorithmes de détection plus efficaces et une conception tridimensionnelle qui la rend plus robuste contre la saleté environnementale.

La gamme A50 permet de multiples combinaisons entre détection optique et thermique, capteur de CO et isolateur de court-circuit avec certification UL.

Les modèles A50SI et A50S sont des détecteurs dotés d'un capteur de fumée optique. Le modèle A50SI intègre en outre un isolateur de court-circuit.



Détecteur A50SI / A50S

Le capteur optique est spécialement conçu pour détecter la présence d'aérosols de combustion dans une conception tridimensionnelle qui le rend plus robuste contre la saleté.

Caractéristiques:

- Capteur optique.
- A50SI a un isolateur de court-circuit intégré.
- Profil bas, hauteur inférieure à 55 mm (douille incluse).
- Également disponible avec douille plus grande pour tube de 20 mm.
- Possibilité de fixer un indicateur d'action à distance.
- Schéma de connexion simplifié (A50S ne nécessite pas de polarité).
- Led bicolore (rouge et jaune).
- Indication, au moyen de la led rouge, de la communication avec la centrale (clignotement simple), ainsi que de l'état de l'alarme (led allumée).
- Indication, au moyen de la led jaune (clignotement unique), de l'activation de l'isolateur de court-circuit ou de l'absence de communication avec la centrale.
- Signalisation de l'état sale du capteur sur l'écran du panneau de commande (le capteur permet de différencier les augmentations rapides du signal dues à l'alarme et les augmentations faibles, lentes et soutenues dues à l'accumulation de poussière et de saleté).
- Tête et socle faciles à installer, interchangeables sur toute la gamme A50, et fabriqués en ABS blanc résistant à la chaleur.
- Certifié UL selon la norme EN 54-5 classe A2R, EN 54-7 et marquage CE selon le règlement européen sur les produits de construction (UE) n° 305/2011. De plus, l'A50SI est certifié EN 54-17.

Spécifications techniques - A50SI / A50S	
Alimentation*	24 – 35 sans polarité*
Consommation au repos	0,3 mA
Consommation en état d'alarme	2 mA
Indicateur activation	Bicolor LED, rouge and jaune
Sortie Indicateur activation	Oui
Humidité	20 – 95% HR
Température	-10° + 50°C
Sensibilité	Conforme EN 54-5, EN 54-7 (et EN 54-17 avec A50SHI)
IP	IP20

***REMARQUE :** Les séries isolées (A50SHCOI, A50SHI, A50HI, A50SI) ont une polarité, car A1 et A2 sont positifs et B est négatif.

1.5.2.4- Détecteur de température avec/sense isolateur (A50HI / A50H)

La gamme de détecteurs A50 est basée sur une nouvelle esthétique raffinée qui intègre la dernière technologie électronique avec de nouveaux algorithmes de détection plus efficaces et une conception tridimensionnelle qui la rend plus robuste contre la saleté environnementale.

La gamme A50 permet de multiples combinaisons entre détection optique et thermique, capteur de CO et isolateur de court-circuit avec certification UL.



Détecteur A50HI / A50H

Les modèles A50HI et A50H sont des détecteurs dotés d'un capteur thermique.
Le modèle A50HI intègre en outre un isolateur de court-circuit.

Le capteur thermique permet la réponse thermos-vélocimétrie du détecteur, s'activant à une température statique de 60°C en cas de développements à feu lent.

Caractéristiques:

- Capteur thermique.
- A50SI : isolateur de court-circuit intégré.
- Profil bas, hauteur inférieure à 42 mm (douille incluse).
- Également disponible avec douille plus grande pour tube de 20 mm.
- Possibilité de fixer un indicateur d'action à distance.
- Schéma de connexion simplifié (A50S ne nécessite pas de polarité).
- Led bicolore (rouge et jaune).
- Indication, au moyen de la led rouge, de la communication avec la centrale (clignotement simple), ainsi que de l'état de l'alarme (led allumée).
- Indication, au moyen de la led jaune (clignotement unique), de l'activation de l'isolateur de court-circuit ou de l'absence de communication avec la centrale.
- Signalisation de l'état sale du capteur sur l'écran du panneau de commande (le capteur permet de différencier les augmentations rapides du signal dues à l'alarme et les augmentations faibles, lentes et soutenues dues à l'accumulation de poussière et de saleté).
- Tête et socle faciles à installer, interchangeables sur toute la gamme A50, et en ABS blanc résistant à la chaleur.
- Certifié UL selon la norme EN 54-5 classe A2R, EN 54-7 et marquage CE selon le règlement européen sur les produits de construction (UE) n° 305/2011. De plus, l'A50SI est certifié EN 54-17.

Spécifications techniques- A50SHI / A50SH	
Alimentation*	24 – 35 sans polarité*
Consommation au repos	0,3 mA
Consommation en état d'alarme	2 mA
Indicateur activation	Bicolor LED, rouge and jaune
Sortie Indicateur activation	Oui
Humidité	20 – 95% HR
Température	-10° + 50°C
Sensibilité	Conforme EN 54-5, EN 54-7 (et EN 54-17 A50SHI seulement)
IP	IP20

***REMARQUE :** Les séries isolées (A50SHCOI, A50SHI, A50HI, A50SI) ont une polarité, car A1 et A2 sont positifs et B est négatif.

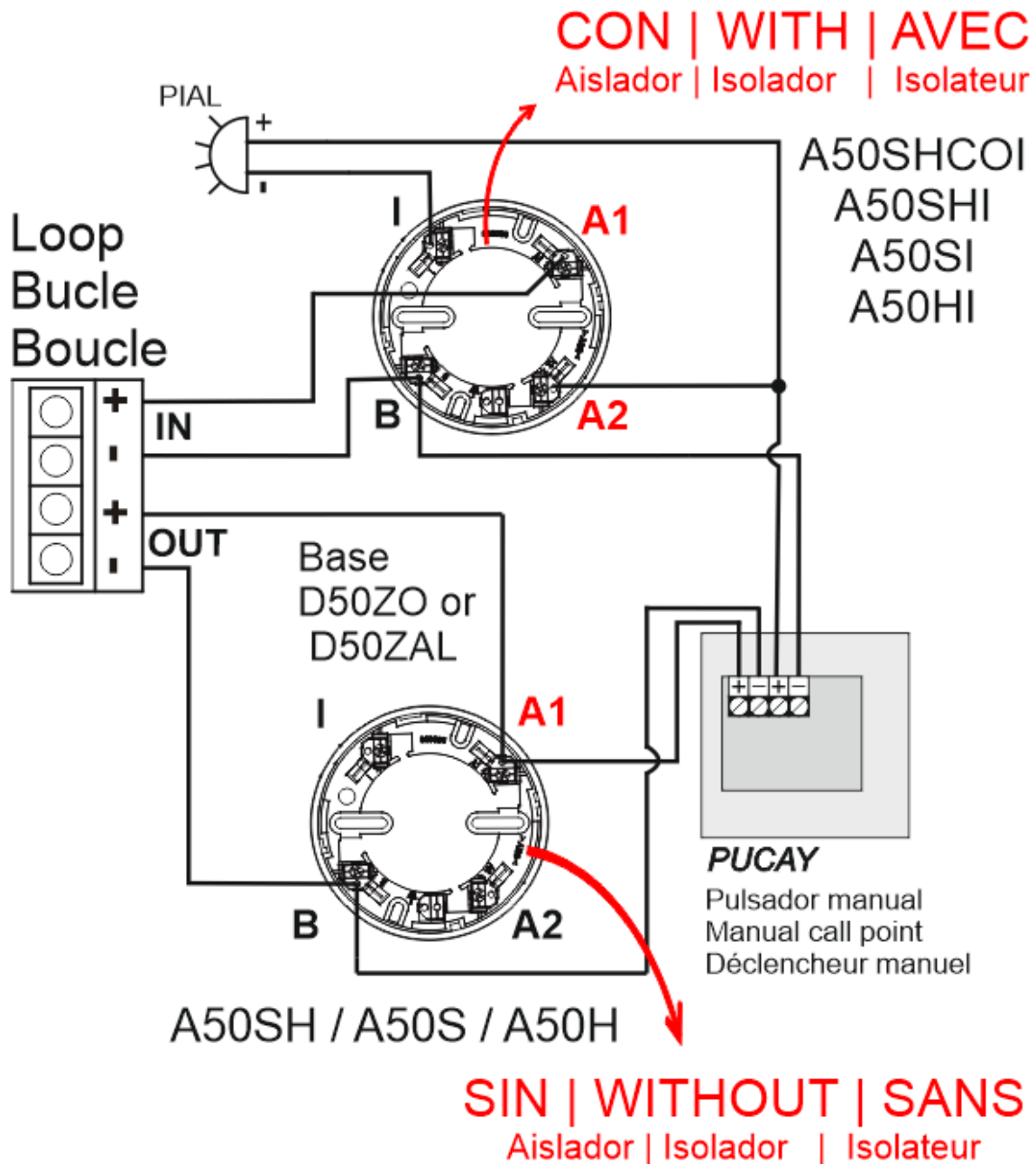

Figure 2B. Schéma de raccordement des détecteurs gamme A50 et PUCAY

*REMARQUE : Les séries isolées (A50SHCOI, A50SHI, A50HI, A50SI) ont une polarité, car A1 et A2 sont positifs et B est négatif.

1.5.3- Déclencheur Manuel d'alarme algorithmique adressable (PUCAY)

Déclencheur Manuel (avec isolateur de court-circuit) pour le système d'alarme de détection d'incendie adressable.

Il intègre un indicateur d'action (LED) qui s'allume s'il est actionné manuellement (alarme), en plus de déclencher une languette jaune au bas de la face du lecteur.

Le clignotement de la led rouge transparente nous indique la communication avec la centrale, et si elle reste allumée, cela nous indique l'état d'alarme du déclencheur manuel.

L'**PUCAY** est conforme à la Norme EN54-11, avec un marquage de conformité conféré par l'AENOR.

Il existe une version "PUCAYEXT" que la centrale calculée en tant que l'action simultanée de 2 éléments.



De cette manière, les relais configurés peuvent être déclenchés directement lorsque cette version du bouton poussoir est actionnée.

Depuis le point de vue de la limite de dispositifs de la centrale, la version PUCAYEXT est considérée comme exactement comme un PUCAY.

La connexion est effectuée selon la *figure 2A ou 2B*.

IMPORTANT: Pour déterminer le numéro de PUCAY qui peut être installé, voir la table des limites d'appareils par centrale (chapitre 1.5).

Spécifications techniques PUCAY	
Alimentation	24 – 35 V avec polarité
Consommation au repos	1 mA
Consommation en état d'alarme	5 mA
Indicateur activation	Led rouge
Sortie indicateur à distance	NON
Humidité	20 – 95% HR
Température	-10° +40°C
IP	IP51

1.5.4.- Modules

1.5.4.1- Module master algorithmique adressable (KMAY)

Module microprocesseur algorithmique et adressable (avec isolateur de court-circuit) qui s'installe comme étant un élément de la boucle.

Ce module vous permet de connecter des détecteurs et / ou des déclencheurs conventionnelles sur un système de détection analogique d'incendie, tout en jouant le rôle d'interface entre la centrale de contrôle analogique et un système conventionnelle.

Dans la bande de "Zone C", prend en charge jusqu'à 10 déclencheurs conventionnels classiques. La bande de "Zone D" peut être installé jusqu'à 20 détecteurs de température (A30XT, A30XV) ou 15 éléments entre les détecteurs de fumée (A30XH, A30XHS) et des déclencheurs conventionnels classiques. Les 2 réglettes supervisent la ligne à travers un condensateur fin de ligne, 10µF/63V. De cette façon, indique là l'état de ligne ouverte, la ligne croisée, détecteur d'alarme ou un déclencheur d'alarme.

Le clignotement de la LED rouge transparente indique la communication avec la centrale, ainsi s'il reste allumer indique l'état d'un détecteur ou un déclencheur d'alarme relié à ce module.

Ce module dispose d'une sortie d'activation d'un indicateur d'action à distance, qui est activé lorsqu'il est en état d'alarme. Le module master analogique est alimenté par la connexion à la boucle.

Il est livré en modules rectangulaires en ABS résistant à la chaleur.

L'KMAY est conforme à la Norme EN54-18, avec un marquage de conformité conféré par l'AENOR.

IMPORTANT: Pour déterminer le numéro de KMAY qui peut être installé, voir la table des limites d'appareils par centrale (chapitre 1.5).

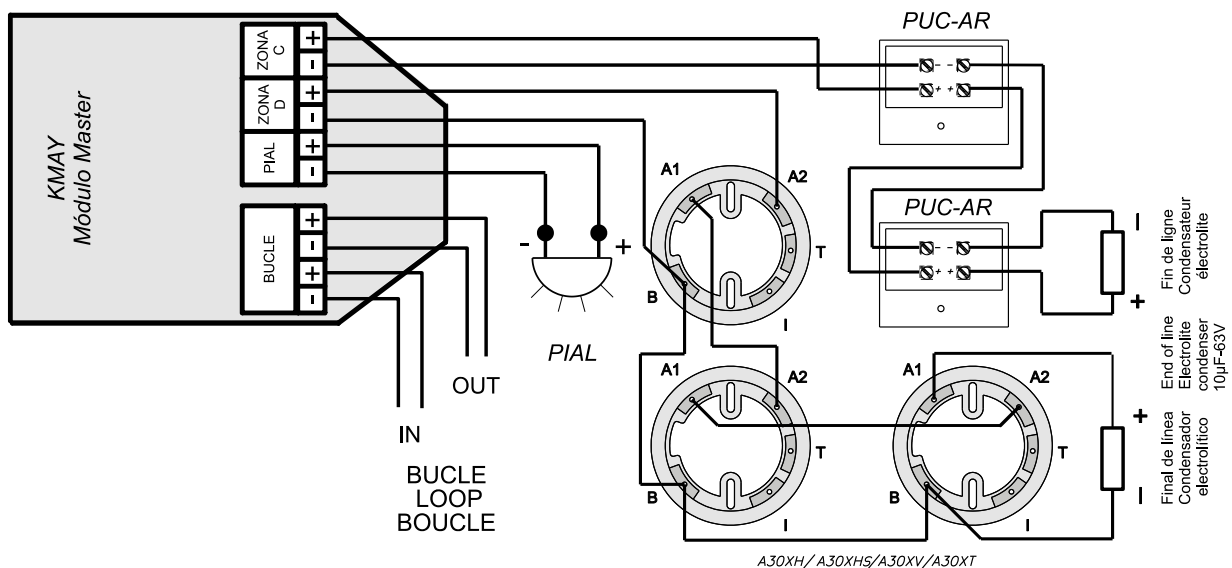

Figure 3. Schéma de raccordement KMAY

1.5.4.2- Module à signaux techniques (MSTAY)

Module microprocesseur algorithmique et adressable (avec isolateur de court-circuit) qui s'installe comme étant un élément de la boucle.

Il dispose de deux entrées pour discerner le statut d'un contact ouvert ou fermé sec connectée en série avec une résistance de 10 kΩ. Dans l'état de repos, le contact doit être ouvert et en cas de dysfonctionnement doit être fermé. Dans la première entrée (marqué comme IN1) détecte le contact fermé avec la catégorie d'alarme. La seconde entrée (marquée comme IN2) détecte le contact fermé de la catégorie DÉFAUT. Vous pouvez associer les deux entrées simultanément, avec des informations à la fois comme d'alarme ou de défaut.

Au repos, le MSTAY supervise la ligne extérieure via une résistance de 33 kΩ pour indiquer l'état de lignes ouvertes ou d'une ligne croisée.

L'application typique est de signaler l'état des autres systèmes de détection où il se peut exister des connexions de détecteurs de débit dans le cas des installations d'arrosage, de limiter dans le cas des portes d'incendie, des ascenseurs, le niveau de dépôt, etc.

Le clignotement de la LED rouge transparente indique la communication avec la centrale Lyon, et ainsi reste allumé en indiquant l'état d'alarme. L'éclairage de la LED verte indique l'activation d'une ou deux entrées. Ce module dispose de sortie pour activation d'un pilote à distance, qui est activé lorsqu'il est en état d'alarme. Le module de signalisation techniques est alimenté par la connexion à la boucle.

Il est livré en modules rectangulaires en ABS résistant à la chaleur.

L'MSTAY est conforme à la Norme EN54-18, avec un marquage de conformité conféré par l'AENOR.

IMPORTANT: Pour déterminer le numéro de MSTAY qui peut être installé, voir la table des limites d'appareils par centrale (chapitre 1.5).

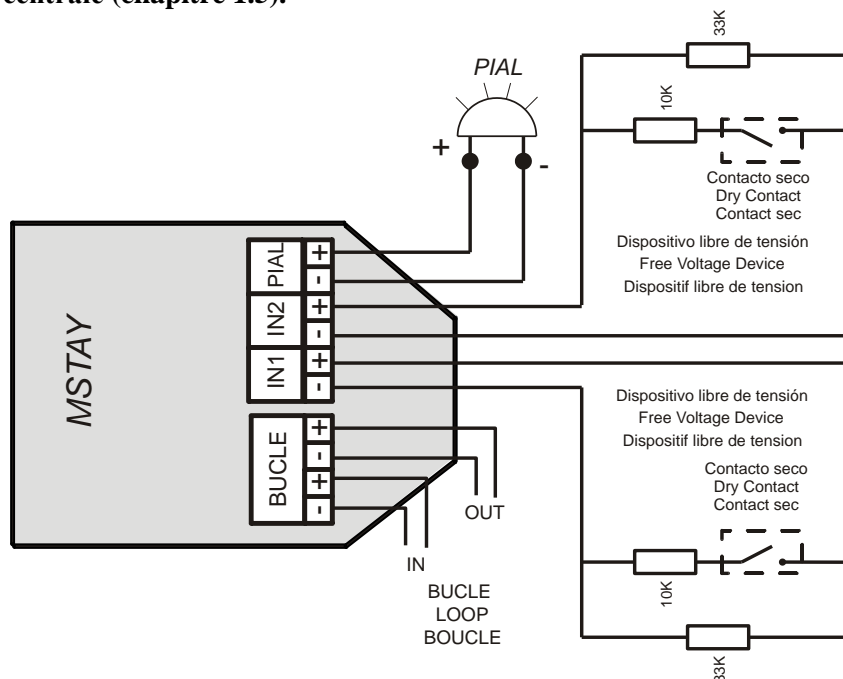

IN1 : Lance le signal d'alarme vers la centrale
IN2 : Lance le signal de panne vers la centrale

Figure 4. Schéma de raccordement MSTAY

1.5.4.3- Module de 1 entrée et 1 sortie relai (MYOA)

Module microprocesseur algorithmique et adressable (avec isolateur de court-circuit) qui s'installe comme étant un élément de la boucle.

Ce module dispose d'un relais avec alimentation de 30 V externe et une entrée de signale technique pour discerner l'état ouvert ou fermé d'un contact sec. Le module est protégé par un fusible autorearmable 0,9 A et relai par 0,5 A.

Il exige une alimentation auxiliaire de 30 V, qui proportionne l'énergie nécessaire aux dispositifs sous contrôle du relais. Le relais se programme avec une seule fonction (sirène, manœuvres ou relais croisé) comme dans sa temporisation et combinaison de senseurs qui les activent. Et de cette manière, il se supervise la présence de tension dans la ligne d'alimentation auxiliaire de 30 V et aussi dans la sortie de relais. La tension fournie par la sortie est de 30 V.

L'entrée de signale technique est connectée en série avec la résistance de contact sec de 10 K Ω . Dans l'état de repos le contact doit être ouvert et en cas de mauvais fonctionnement doit être fermé. A l'entrée (marqué comme IN2) détecte le contact fermé en catégorie ALARME.

Le MYOA supervise chaque ligne extérieure (sortie de relais et d'entrée du signal technique) avec une résistance de 33 k Ω pour chacune, indiquant l'état de la ligne ouverte ou de la ligne croisé.

Le clignotement du LED rouge transparent indique la communication avec la centrale. Le voyant vert allumé indique la mise en marche du relais ou la ligne d'entrée à un contact fermé. Le module est alimenté par la connexion à la boucle.

Il est livré en modules rectangulaires en ABS résistant à la chaleur. Le module MYOA es certifié selon la norme EN 54-18 par AENOR.

Il existe une version avec référence MYOAF identique à MYOA, sauf que le contact ferme est détecte par défaut.

IMPORTANT: Pour déterminer le numéro de MYOA/F qui peut être installé, voir la table des limites d'appareils par centrale (chapitre 1.5).

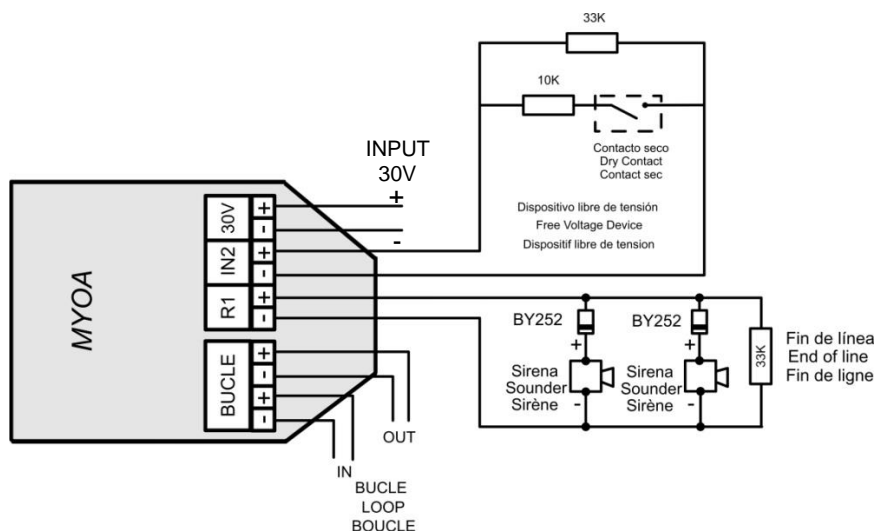

Figure 5. Schéma connexion MYOA/F

1.5.4.4- Module master à un relais (MDA1Y)

Module microprocesseur algorithmique et adressable (avec isolateur de court-circuit) qui s'installe comme étant un élément de la boucle.

Les Modules sont alimentés par la connexion à la boucle. Vous avez besoin d'une alimentation auxiliaire de 30V, fournissant l'énergie nécessaire pour les dispositifs régis par les relais. De même, surveiller la présence de la tension dans la ligne d'alimentation auxiliaire de 30V et aussi une sortie relais supervisés. Le module est protégé par un fusible autorearmable 0,9 A et chaque sortie protégée par 0,5 A.

Le clignotement de la LED rouge transparente indique une communication avec le centrale Lyon. L'allumage de LED verte indique l'arrêt du relais. Il est livré en modules rectangulaires en ABS résistant à la chaleur.

C'est un module avec deux sorties de relais en action simultanée (avec une fonction unique), tant dans leur type d'application (sirène ou manœuvres), son timing et de la combinaison de détecteurs qui les activent. La sortie de relais R1 surveillés avec une fin de résistance de la ligne de 33 K Ω , indiquant l'état de lignes ouvertes ou d'une ligne croisée. La sortie de relais R2 agit comme contact NO et NF, sans surveillance, avec une application typique de mise en marche des électro-aimants de portes coupe-feu.



Tenant compte la consommation produite sur le système, nous vous recommandons d'installer l'alimentation électrique externe (FAE) pour plus de 10 électro-aimants au total par centrale.

L'**MDA1Y** est conforme à la Norme EN54-18, avec un marquage de conformité conféré par l'AENOR.

IMPORTANT: Pour déterminer le numéro de MDA1Y qui peut être installé, voir la table des limites d'appareils par centrale (chapitre 1.5).

1.5.4.5- Module master à deux relais (MDA2Y)

Module microprocesseur algorithmique et adressable (avec isolateur de court-circuit) qui s'installe comme étant un élément de la boucle.

Les Modules sont alimentés par la connexion à la boucle. Vous avez besoin d'une alimentation auxiliaire de 30V, fournissant l'énergie nécessaire pour les dispositifs régis par les relais. De même, surveiller la présence de la tension dans la ligne d'alimentation auxiliaire de 30V et aussi une sortie relais supervisés. Le module est protégé par un fusible autorearmable 0,9 A et chaque sortie protégée par 0,5 A. Le clignotement de la LED rouge transparente indique une communication avec le centrale Lyon. L'allumage de LED verte indique l'arrêt du relais. Il est livré en modules rectangulaires en ABS résistant à la chaleur.

C'est un module avec deux sorties de relais en action indépendante (deux fonctions), tant dans leur type d'application (sirène, les manœuvres ou relais croisé), comme son timing et de la combinaison de détecteurs qui les activent. Dans l'état de repos le **MDA2Y** supervise la sortie à travers d'une résistance de 33 K Ω , indiquant l'état de lignes ouvertes ou d'une ligne croisée.



L'**MDA2Y** est conforme à la Norme EN54-18, avec un marquage de conformité conféré par l'AENOR.

IMPORTANT: Pour déterminer le numéro de MDA2Y qui peut être installé, voir la table des limites d'appareils par centrale (chapitre 1.5).

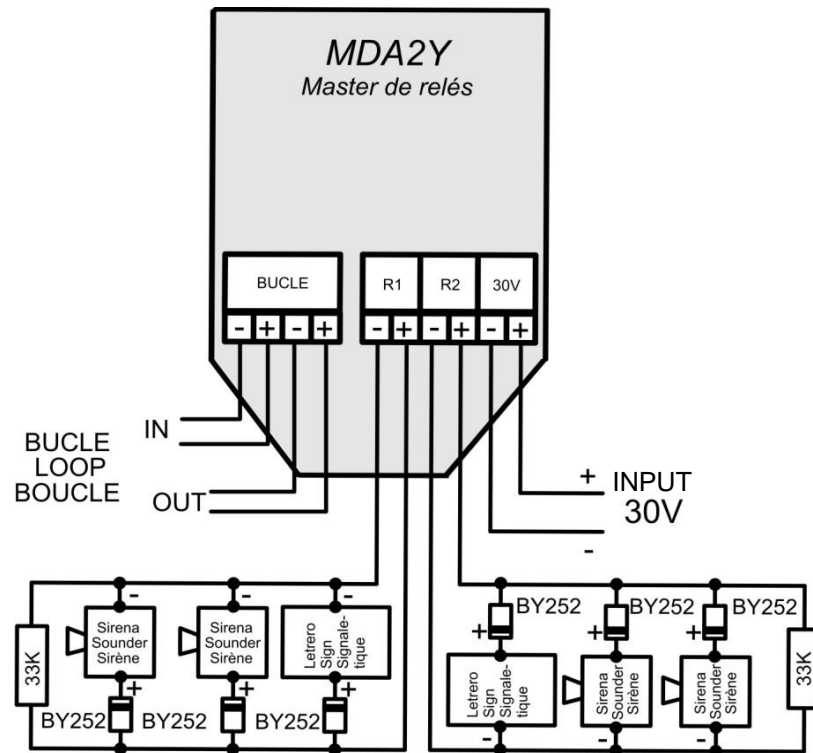

Figure 6. Schéma de raccordement

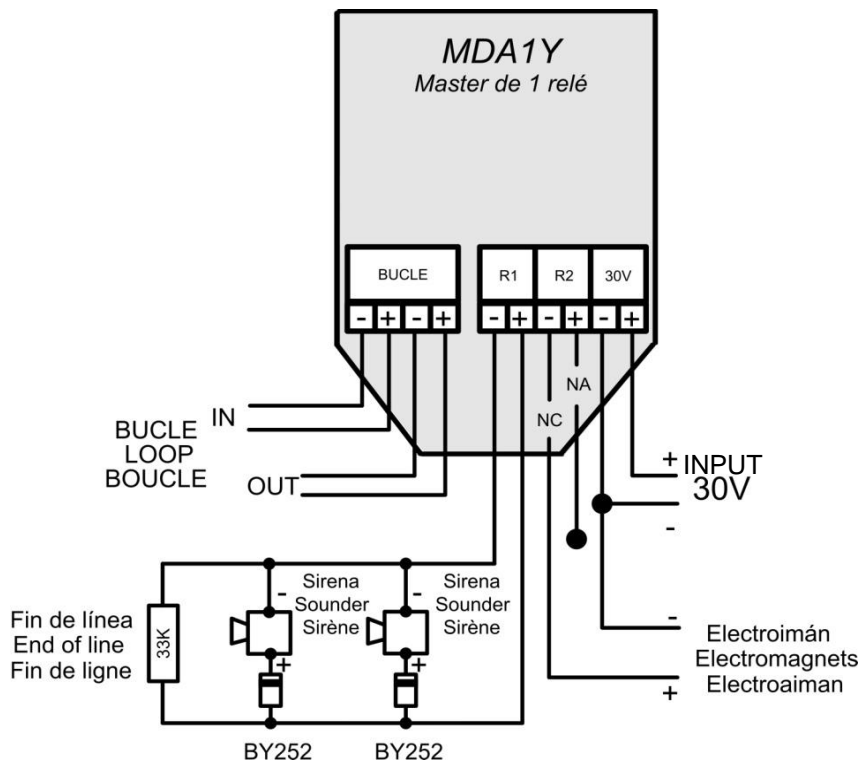

Figure 7. Schéma de raccordement

1.5.4.6- Module de sortie de 2 contact sec (MDA2YLT)

Module microprocesseur algorithmique et adressable (avec isolateur de court-circuit) qui est installé comme un élément de plus de la boucle.

Les modules sont alimentés par la connexion à la boucle, aucune puissance auxiliaire requise.

Le clignotement de la LED rouge transparent indique la communication avec l'unité de commande.

La led rouge transparente allumée fixe indique le déclenchement de l'un ou des deux relais.

Sur demande, des boîtiers rectangulaires fabriqués en ABS thermorésistant sont fournis.

C'est un module à deux sorties de relais d'actionnement indépendant (deux fonctions), temporisation indépendante, ainsi qu'une combinaison de détecteurs qui les activent.

Les sorties de R1 et R2 sont libres de tension C/NF/NO. Avec ce module, nous pouvons contrôler des portes et des portes coupe-feu.

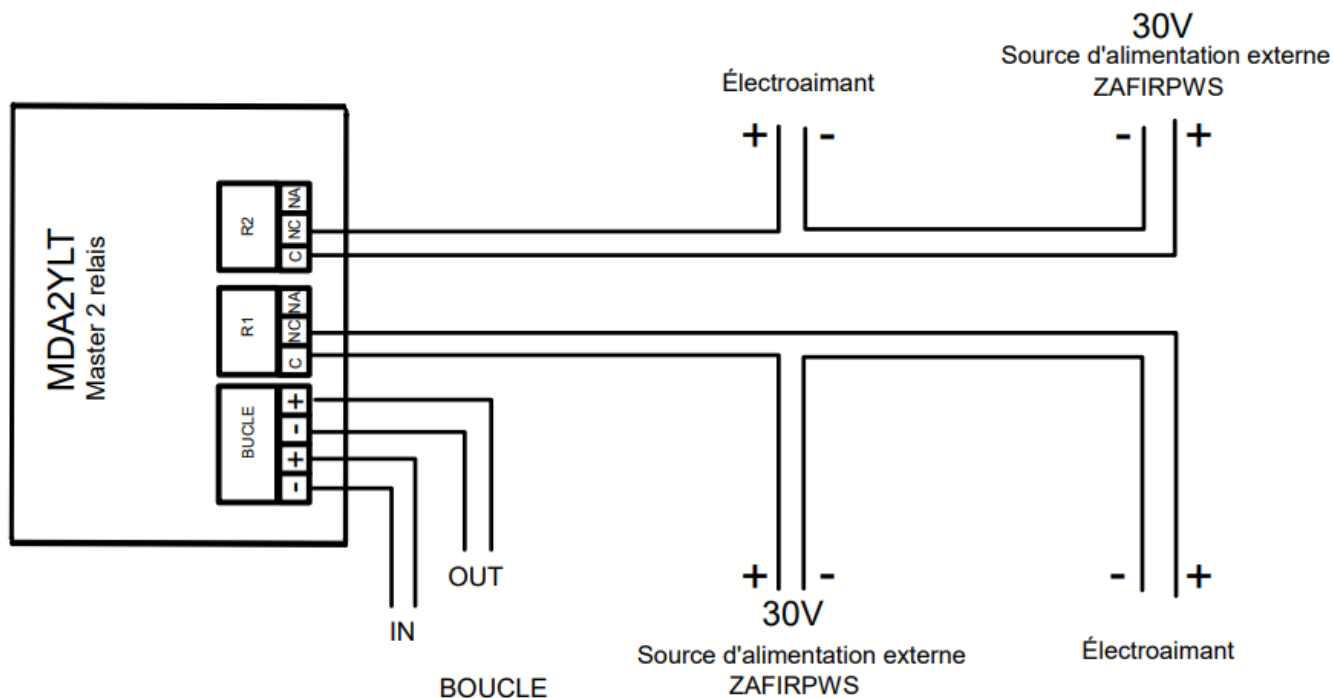

Figure 8. Schéma de raccordement MDA2YLT

1.5.4.7- Module pour connecter 32 détecteurs / 10 déclencheurs (KMAY32)

Module microprocesseur algorithmique et adressable (avec isolant de court-circuit) qui s'installe comme un élément de plus de la boucle.

Module analogique microprocesseur et adressable (avec isolant de court-circuit) qui s'installe comme un élément de plus de la boucle.

Sur la multiprise de « Zone C », il est possible d'installer un maximum de 10 déclencheurs conventionnels

Avec la multiprise « Zone D », un maximum de 32 détecteurs de température est admis (A30XT, A30XV) ou 32 éléments entre les détecteurs de fumée (A30XH, A30XHS) et des déclencheurs conventionnels. Les deux multiprises supervisent la ligne avec une résistance en fin de ligne de 4K7. De cette manière, l'état de la ligne ouverte est indiqué, ainsi que de la ligne croisée, l'alarme détecteur ou l'alarme déclencheurs.

Il dispose d'un microswitch pour la configuration des seuils de la zone :

- Seuil ligne ouverte (pin μ switch 1-2).
- Seuil déclenchement alarme détecteur (pin μ switch 3-4).
- Seuil déclenchement alarme déclencheur (pin μ switch 5).

Le clignotement de la led rouge transparente nous indique la communication avec la centrale, ainsi que l'état de l'alarme d'un détecteur ou déclencheur connecté à ce module si elle reste allumée.

Ce module dispose de sortie pour l'activation d'un pilote à distance qui s'active quand il est en état d'alarme.

Ce module s'alimente par la connexion à la boucle et requiert une alimentation auxiliaire de 24V pour alimenter les zones. Cette tension est supervisée par le microcontrôleur.

Sur demande, des boîtiers rectangulaires fabriqués en ABS thermorésistant sont fournis.

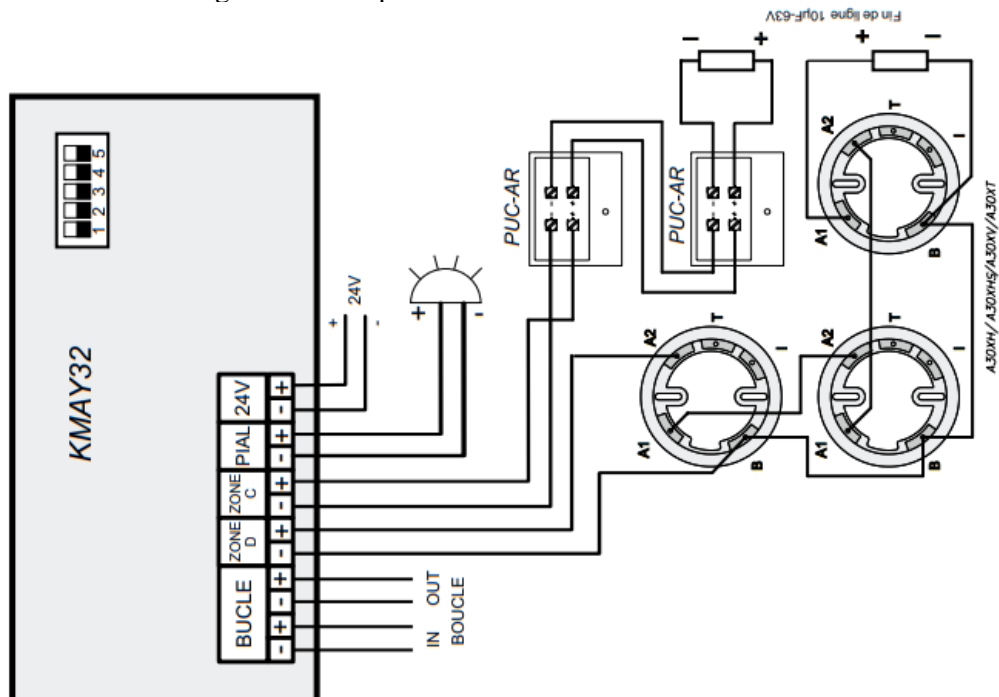

Figure 9. Schéma de raccordement KMAY32

1.5.4.8 –Module 8 entrées (MSTAY8)

Module microprocesseur algorithmique et adressable (avec isolant de court-circuit) a installé dans la boucle. Il dispose de 8 entrées pour superviser les équipements périphériques du système.

Chaque entrée est configurée comme un module MSTAY distinct identifié par son propre numéro de programmation.

C'est l'application typique pour signaler l'état des autres systèmes de détection où il pourrait exister une connexion de détecteurs de fluide dans le cas d'une installation de sprinklers, fins de course dans le cas de porte coupe-feu, ascenseurs, niveau de réservoirs, groupes de pression, etc.



Ces entrées sont configurables par microswitch de la manière suivante :

- Supervisées (pin 1 μ switch sur ON) en état de veille, il supervise la ligne extérieure par une résistance de $33K\Omega$, en indiquant l'état de la ligne ouverte ou la ligne croisée. En connectant une résistance de $10k\Omega$ en parallèle, l'entrée correspondante sera activée.
- Actives par contact fermé (pin 1 μ switch sur OFF et pin 3 μ switch sur OFF), l'entrée en veille doit être avec les contacts ouverts, en cas d'événement, il faudra croiser les contacts de l'entrée. Celle-ci sera la configuration d'usine.
- Actives par contact ouvert (pin 1 μ switch sur OFF et pin 3 μ switch sur ON), l'entrée en veille doit être avec les contacts croisés, en cas d'événement, il faudra ouvrir les contacts.

Avec le pin 2 du μ switch de configuration, nous sélectionnerons le type d'événement que le module enverra à la centrale; ON Panne et OFF Alarme. La configuration des entrées est commune pour toutes.

Le clignotement de la led rouge transparente nous indique la communication avec la centrale Lyon, et elle nous indique l'activation d'une ou plusieurs entrées si elle reste allumée fixe.

Ce module dispose d'une sortie pour l'activation d'un pilote à distance qui s'active quand il est en état d'alarme.

Le module de signaux techniques s'alimente par la connexion à la boucle. Sur demande, des boîtiers rectangulaires fabriqués en ABS thermorésistant sont fournis.



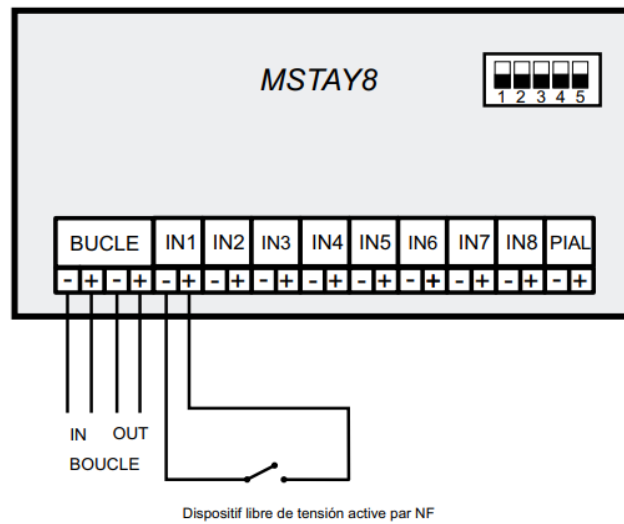
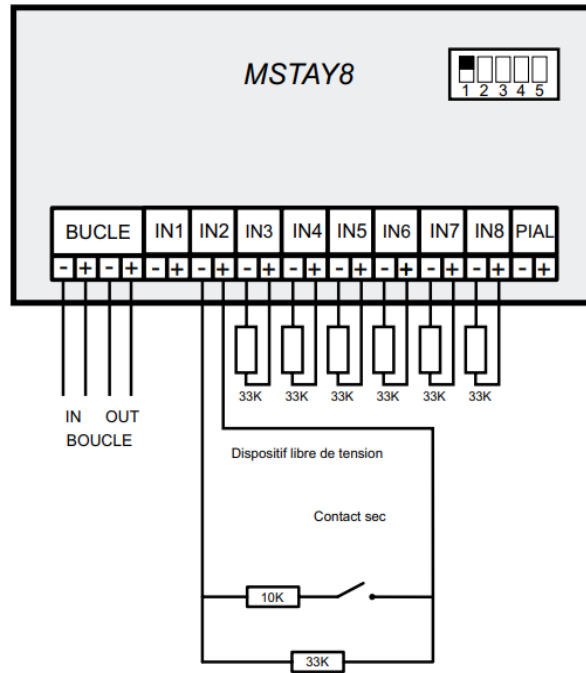

Configuration par défaut



Figura 10. Schéma de raccordement MSATY8

1.5.4.9- Isolateur de boucle (KABY)

Module qui s'installe comme un élément ajouté de la boucle (Non directionable - Ne nécessite pas être configuré).

C'est un module de protection qui s'intercale dans la boucle de détection, avec l'objectif d'isoler les parties d'avaries de ligne croisée, et permettre le fonctionnement normal du reste de la boucle.

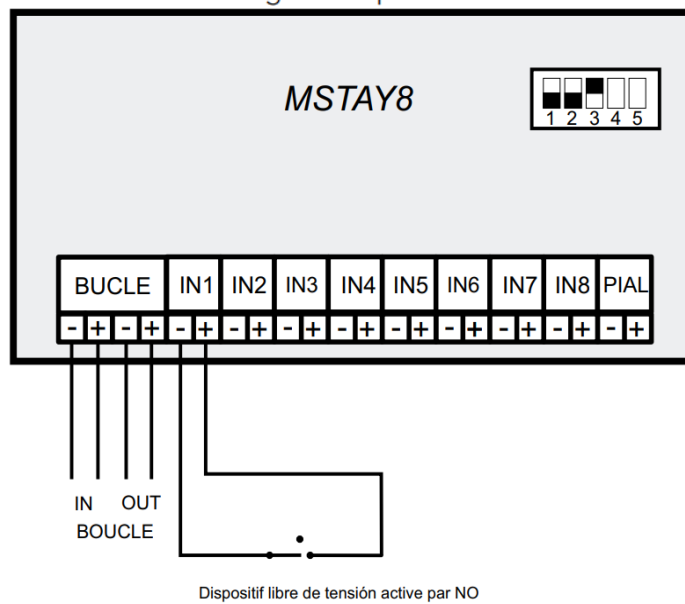
Il se délivre installer dans l'intérieur d'un socle haut.

Cette disposition le permet de le situer dans la même position d'un détecteur en facilitant le câblage de la boucle de l'installation.

Le Socle dispose de deux adhésifs dans son extérieur avec le mot "KABY" pour faciliter sa reconnaissance.

Le module s'alimente par la connexion à la boucle.

L'KABY est conforme à la Norme EN54-17, avec un marquage de conformité conféré par l'AENOR.

IMPORTANT: Pour déterminer le numéro de KABY qui peut être installé, voir la table des limites d'appareils par centrale (chapitre 1.5).

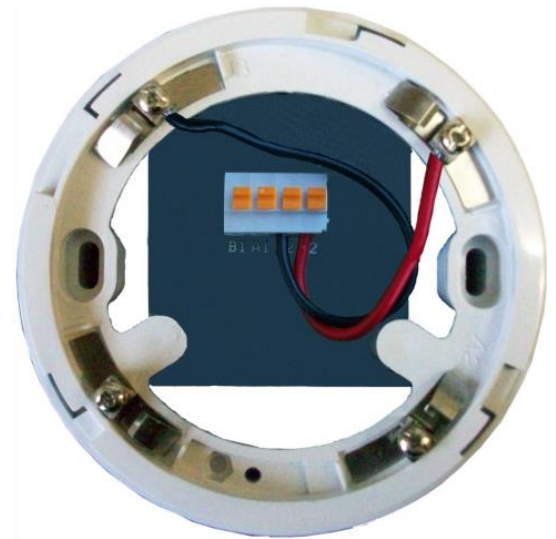

IMPORTANT Il faut respecter la polarité dans le KABY, comme indiqué dans la figure 11.

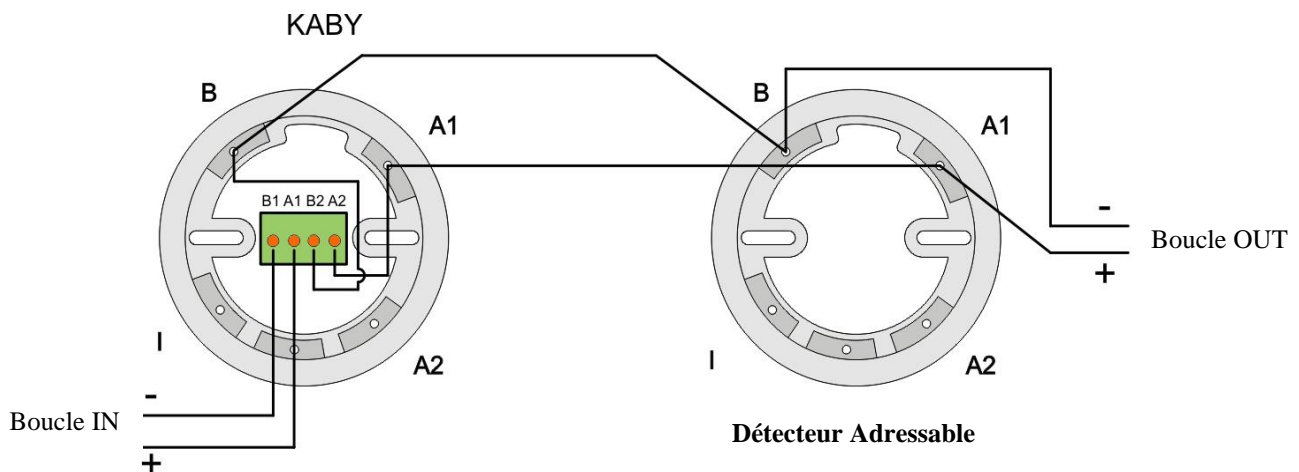

Figure 11. Schéma de raccordement KABY

1.5.4.10- Sirène analogique (SIRAY/ SIRAYL/ SIRAY+BSLC)

Sirène numérique microprocesseur et adressable (avec arrêt de court-circuit) qui s'installe comme un élément le plus de la boucle. La sirène est fabriquée en ABS résistant à la chaleur de couleur rouge.

C'est un module d'une seule fonction de programmation en ce qui concerne la synchronisation et combinaison de détecteurs qui le activées. Cette sirène apparaît comme un relais agissant comme sirène.

La variante SIRAYL et SIRAY+BSLC émettent en outre signaux lumineux, où en outre, la SIRAY+BSLC le fait d'accord avec sa certification dans 54-23 (dispositif d'alarme visuel). Le fait que spécifiquement ces sirènes émettant de la lumière n'affecte pas la programmation de la centrale. Pour cette raison, ces dispositifs sont programmés dans la centrale comme si elles étaient la référence SIRAY.

La configuration standard du son de la sirène est en la **Figure 12** en accord avec la norme EN 54-3 (dispositif acoustique). À la même figure est la configuration standard du le signal lumineux sur la base de la sirène SIRAY+BSLC en accord avec la norme EN 54-23 (dispositif d'alarme visuel).

Il est possible de changer la sélection du ton et du signal lumineux, mais cette opération affecte à la consommation électrique de la sirène, et donc, à la consommation de points du dispositif. On peut entreprendre le calcul précis avec le logiciel de calcul de la capacité d'éléments de la boucle

Dans la **figure 12** montre la position des microswitchs pour la tonalité standard et d'intensité maximale sonore, et de signal lumineux pour puissance standard ou maximale.

Le câblage interne et de positions d'autres microswitchs ne doivent pas être modifiés sélectionnés par défaut par le fabricant.



SIRAY



SIRAYL



SIRAY+BSLC

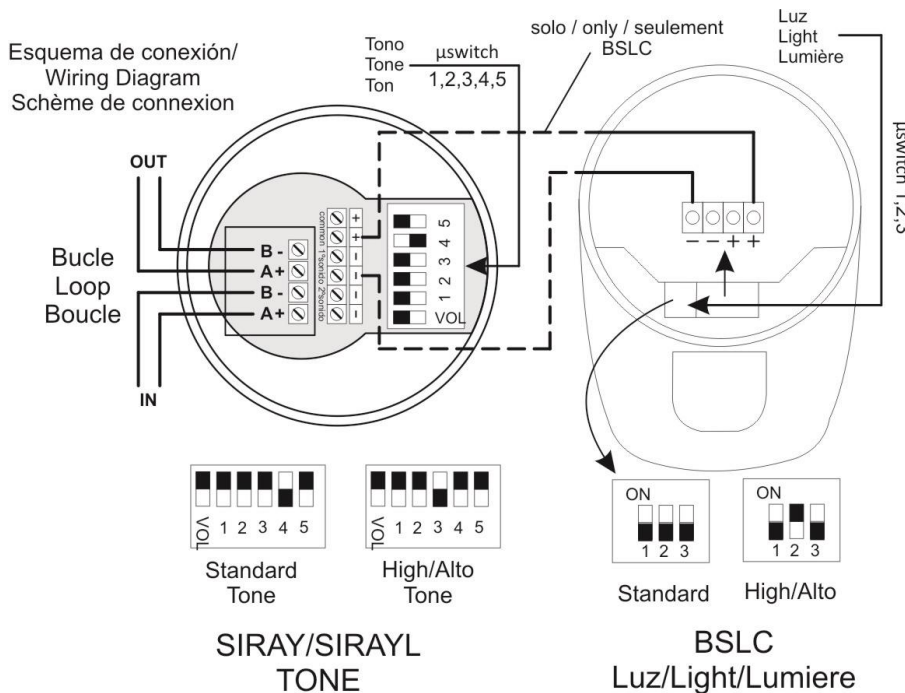

Figure 12. Schéma de raccordement SIRAY / SIRAYL / SIRAY+BSLC

1.5.4.11- Indicateur d'action à distance (PIAL/PIALDR)

Indicateur d'action à distance du système de détection d'incendie.

L'élément avec la référence PIALDR est utilisé avec des détecteurs adressables et l'élément avec la référence PIAL est utilisé avec des modules adressables ainsi qu'avec le système conventionnel.

Cas d'utilisation typiques :

Endroits où les éléments du système de détection ne sont pas visibles, comme à l'intérieur de faux plafonds, où le PIAL/PIALDR peut être visiblement placé au bas du plafond ou près du mur.

Les chambres à accès réduite ou qui doivent être effectuées un grand itinéraire d'inspection pour l'identification de l'élément dans l'alarme, comme dans les chambres d'hôtel, où le PIAL / PIALDR peut être placé sur le cadre de la porte de chaque chambre, ce qui rend très facile à identifier.

PIAL/PIALDR affiche l'état de l'alarme par activation permanente de la lumière rouge.

C'est un élément facile à installer, à la fois pour sa connexion électrique et pour sa fixation. Il permet également de s'adapter aux boîtes de mécanisme ou de stationnement.

Caractéristiques : Vous permet d'identifier l'état de l'alarme de n'importe quelle direction perpendiculaire à votre installation. Connexion facile, avec la polarité. Permet d'être installé sur les boîtes de mécanisme ou de stationnement. Lumière rouge produite par deux LED, ce qui augmente leur fiabilité face à la défaillance de l'une d'entre elles. Fabriqué en ABS thermorésistant. La base et le couvercle sont blancs, le viseur rouge.



PIALDR

SOLO para sistema analógico
ONLY for analogue system
JUSTE pour système analogique

PIAL

SOLO para sistema convencional
ONLY for conventional system
JUSTE pour système conventionnel

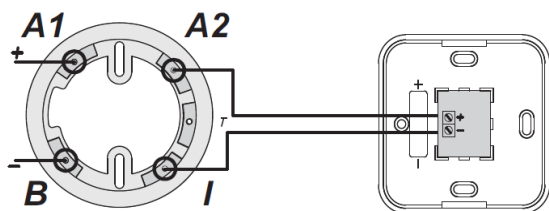

Esquema analógico / Analogue wiring diagram

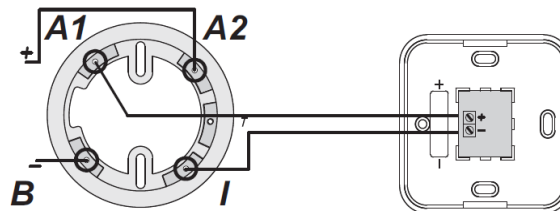

Esquema convencional / Conventional wiring diagram

Figure 13. Schéma de raccordement PIAL/PIALDR

1.5.4.12- Dispositifs d'alarme (A50ZSLDR / A50ZSDDR)

Base pour capteurs adressables A50 avec base certifiée pour alarme visuelle et sonore EN 54-23 et sonore EN 54-3 alimentée directement à partir de la boucle.

Cet appareil a besoin d'un capteur adressable "avec fonctionnalité SIRDR" (les capteurs standards n'ont pas cette fonctionnalité) qui lui permettra de fonctionner comme un relais associé à ce capteur.

Cet appareil est configuré dans le système adressable comme un relais associé à son capteur (SIRDR)

Les utilisations typiques de l'A50ZSDDR et de l'A50ZSLDR sont les espaces qui nécessitent un équipement de détection d'incendie intégré avec sirène et alarme visuelle, comme les chambres d'hôtel équipées pour les clients malentendants, les salles d'attente, les salles de soins infirmiers, etc.

La couverture de l'ensemble ne doit pas être supérieure à la couverture du capteur d'incendie avec lequel il est installé, sauf pour des raisons qui le justifient.

Fonctionnellement, le capteur est câblé selon les critères de la centrale incendie à laquelle il est raccordé.

Deux modèles sont disponibles:

- **A50ZSLDR:** Prise D50 avec base sonore et lumineuse, adressable
- **A50ZSDDR:** Prise D50 avec base sonore, adressable

Une diode est intégrée dans la douille.



A50ZSDDR + A50SHI



A50ZSLDR + A50SHI

Technical Specifications	A50XZSDDR	A50XZSLDR
Alimentation	18-30 V avec polarité	18-30 V avec polarité
Consommation en veille	0 mA	0 mA
Consommation en alarme	5 mA / 7 mA (LOW/HIGH dB)	19 mA / 21 mA (LOW/HIGH dB)
Température opérationnelle	-10°C+50°C	-10°C+50°C
Protection IP	IP21C	IP21C
Puissance sonore	LOW 90/HIGH 96dB-1m	LOW 90/ HIGH 96 dB-1m
Sons	31 types	31 types
Certification	EN 54-3	EN 54-3 ; EN 54-23
Éclat	-	0.5 Hz (60ms)

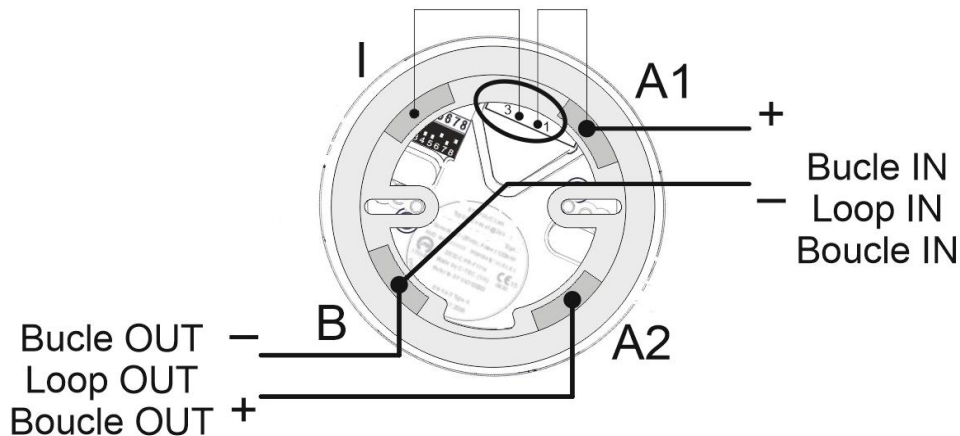
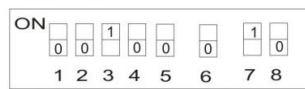

Figure 14A. Schéma de raccordement A50XZSDDR/A50XZSLDR

Selección recomendable / Recommended selection
Sélection recommandée

DIP 00100 0 10



DIP 1-5 6 7-8

31 Tono /Tones

Nivel sonido
Sound level
Niveau sonore

Sin función
Without function
Sans fonction

- ↗ 1- Alto / High / Haute
- ↘ 0- Bajo / Low // Bas

Figure 14B. Réglages DIP A50XZSDDR

Selección recomendable / Recommended selection
Sélection recommandée

DIP 00100 0 10

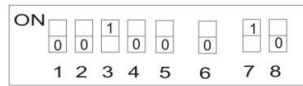

31 Tono /Tones

DIP 1-5 6 7-8

Nivel sonido
Sound level
Niveau sonore

- 1- Alto / High / Haute
- 0- Bajo / Low // Bas

Luz/Light/Lumiere

- 0 0 - Off
- 1 0 - C-3-8.5 / 0.5 Hz
- 0 1 - C-3-8.5 / 1 Hz
- 1 1 - Power safe / 0.5 Hz

Figure 14C. Réglages DIP A50XZSLDR

1.5.4.13- Dispositifs d'alarme (A30XZSLDR / A30XZSDDR)

Socle de détecteurs de la famille A30X intégré avec une sirène et une alarme visuelle, certifiée selon EN 54-3 et EN 54-23.

Cet appareil est configuré dans le système algorithmique adressable comme un relais associé à son détecteur (SIRDR)

Les utilisations typiques des A30XZSDDR et A30XZSLDR sont des espaces qui nécessitent un équipement intégré de détection d'incendie avec sirène et alarme visuelle, tels que des chambres d'hôtel équipées pour les clients malentendants, des salles d'attente, des salles de soins infirmiers, etc.

La couverture de l'ensemble ne doit pas être supérieure à la couverture du détecteur d'incendie avec lequel il est installé, sauf pour des raisons qui le justifient.

Fonctionnellement, le détecteur est câblé selon les critères de la centrale incendie à laquelle il est connecté.



A30XZSDDR + A30XHAS

Il y a 2 modèles disponibles :

- **A30XZSLDR** : Prise A30XZ avec base sonore et lumineuse, adressable
- **A30XZSDDR** : Prise A30XZ avec base sonore, adressable

La base est équipée d'une diode intégrée.

Notes:

-La section et le type de câble doivent être conformes à l'équipement d'alimentation

-Ne pas manipuler l'intérieur de l'appareil

-Ne pas enlever les indications écrites sur chaque appareil

-Déconnecter la tension du réseau et les batteries du système avant de manipuler l'appareil.



A30XZSLDR + A30XHA

Spécifications techniques	A30XZSDDR	A30XZSLDR
Alimentation	18-30 V avec polarité	18-30 V avec polarité
Consommation en veille	0 mA	0 mA
Consommation en alarme	5 mA / 7 mA (LOW/HIGH dB)	19 mA / 21 mA (LOW/HIGH dB)
Température opérationnelle	-10°C+50°C	-10°C+50°C
Protection IP	IP21C	IP21C
Puissance sonore	LOW 90/HIGH 96dB-1m	LOW 90/ HIGH 96 dB-1m
Sons	31 types	31 types
Certification	EN 54-3	EN 54-3 ; EN 54-23
Éclat	-	0.5 Hz (60ms)

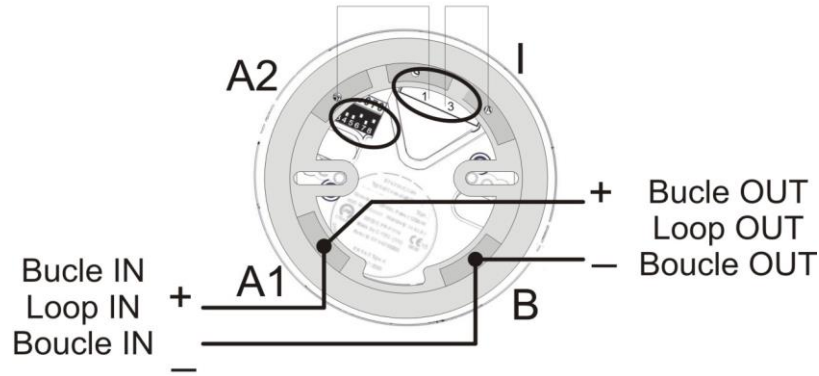
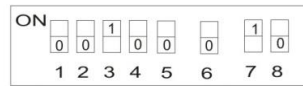

Figure 14D. Schéma de raccordement A30XZSDDR/A30XZSLDR

Selección recomendable / Recommended selection
Sélection recommandée

DIP 00100 0 10



DIP 1-5 6 7-8

31 Tono /Tones

Nivel sonido
Sound level
Niveau sonore

Sin función
Without function
Sans fonction

- 1- Alto / High / Haute
- 6 0- Bajo / Low // Bas

Figure 14E Réglages DIP A30XZSDDR

Selección recomendable / Recommended selection
Sélection recommandée

DIP 00100 0 10

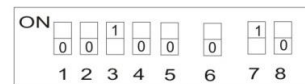

31 Tono /Tones

DIP 1-5

6

7-8

Nivel sonido
Sound level
Niveau sonore

- 1- Alto / High / Haute
- 0- Bajo / Low // Bas

Luz/Light/Lumiere

- 0 0 - Off
- 1 0 - C-3-8.5 / 0.5 Hz
- 0 1 - C-3-8.5 / 1 Hz
- 1 1 - Power safe / 0.5 Hz

Figure 14F Réglages DIP A30XZSLDR

1.5.5.- Répétiteurs

1.5.5.1.-Installation

Le répétiteur est fixé sur la face verticale. Doivent être laissées libres rainures latérales pour une bonne dissipation thermique. Les dimensions et l'entrée des câbles sont présentés dans la figure ci-dessous.

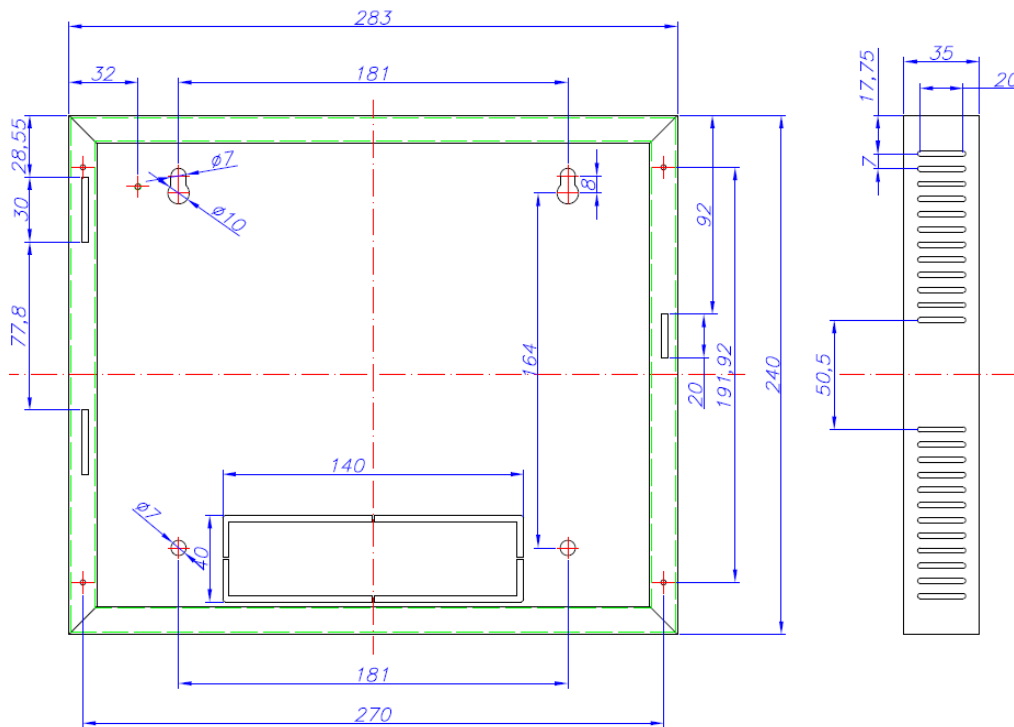

Figure 10. Coffret répétiteur

La centrale permet la connexion jusqu'à 15 répétiteurs par une connexion à 4 fils de 1,5 mm² (deux de puissance et deux lignes de communication RS485).

Les deux fils de la ligne RS485 est connectée à partir du connecteur indiqué comme RÉPÉTEUR dans le centrale, avec chaque connecteur de chaque répétiteur a également indiqué en tant que répétiteur sur l'étiquette.

Les deux fils d'alimentation seront reliés depuis la sortie de 30V de la source d'alimentation de la centrale au back panneau de leurs répétiteurs correspondants. Celui connexion des répétiteurs est effectué selon la figure 11.

L'alimentation de 1 répétiteur est effectuée depuis la sortie de 30V de la source d'alimentation de la centrale Compact Lyon, pour nourrir de 2 à 15 répétiteurs il doit être effectué depuis la sortie de 30V d'une source d'alimentation auxiliaire de la gamme FAE.

Celui connexion des répétiteurs, tan câbles de communication comme d'alimentation de 30V être faite avec **CÂBLE DE 2x1, 5mm TRESSÉ ET LIBÈRE D'HALOGÈNES, jusqu'à une longueur maximale de câble de 1200 mètres.**

**DÉCONNECTER la tension de RÉSEAU 110~230V et les BATTERIES
Avant de manipuler l'intérieur la centrale et les répétiteurs.**



1.5.5.2.- Fonctionnement et configuration

(Menu1)-Général

1. Monitoire	
2. Activation logique du relais	(Menu2)
3. Relais général	(Menu3)
4. Configuration du système	(Menu4)
4.1. Etiqueter points	
4.2. Configurer	(Menu9)
4.3. Actualiser date et heure	(Menu10)
4.4. Horaire jour/nuit	(Menu11)
4.5. Mise en mode test/normal	(Menu12)
4.6. Led ON/OFF	(Menu13)
4.7. Menu lanque	(Menu14)
4.8. Communications	(Menu15)
4.8.1. Réseau répéteur	(Menu24)
4.8.1.1. Voir configuration	
4.8.1.2. Configurer répéteurs	
4.8.1.3. Auto détecté slaves	
4.8.1.4. Elimin. Répéteur	
4.8.1.5. Eliminer Répétrices	
4.8.1.6. Etiq. Répéteur	

Menu Panneau Central

Les répéteurs visualisent toute l'information relative les alarmes, à débranchements, tirs de relais et avaries.

Une fois effectuée la connexion des répéteurs, il devra procéder à sa configuration dans la centrale, le numéro de chaque répéteur que nous voulons former. Pour cela nous devons effectuer la séquence suivante dans la centrale :

Menu (code 27)→4.Configuration système (code 9000)→ 8.Communications→ 1.Réseau de répéteurs→ 2.Former des répéteurs.

Après avoir formé la centrale nous devons assigner un nombre à chaque répéteur, qui est le même que celui que nous avons formé dans la centrale. Pour cela nous devons effectuer la séquence suivante dans le répéteur correspondant :

Menu (code27)→ 1.Configuration système (code 9000)→3.Nombre de répéteur.

1. Configuration systeme	Menu_1
1.1.Mots de passe supplementaires	Menu_2
1.2 Menu de lanque	Menu_3
1.3 Numero du repeteur	Option_1
2. Rearmement general	Option_2
3. Test du systeme	Option_3
4. Message de bienvenue	Option_4

Menu Répéteurs

En finissant la configuration on doit effectuer un réarmement général du système depuis la centrale. Pour cela nous devons effectuer la séquence suivante

Menu (code 27) → 8-Rear moi général.

(Menu1)-Général

1. Monitoire	
2. Activation logique du relais	(Menu2)
3. Relais général	(Menu3)
4. Configuration du système	(Menu4)
5. Points/Zones en/hors service	(Menu5)
6. Test système	
7. Message de bienvenue	
8. Réarmé General	
9. Réviser histoire	(Menu6)

Menu Panneau Central



Ensuite on doit envoyer les étiquettes de zones selon la séquence suivante dans la centrale :

Menu (code 27)→1.Configuration système (code 9000) →3.Former →9.Envoyer des Zones à des Répétiteurs.

1. Monitoire	
2. Activation logique du relais	(Menu2)
3. Relais général	(Menu3)
4. Configuration du système	(Menu4)
4.1. Etiqueter points	
4.2. Configurer	(Menu9)
4.2.1. Configuration de boucle	(Menu17)
4.2.1.1. Sensibilité d'un type	
4.2.1.2. Cliqnoter	(Menu31)
4.2.1.3. Config. Points	(Menu32)
4.2.2. Configurer in/out logiq	(Menu18)
4.2.3. Configurer zones d'alarme	(Menu19)
4.2.4. Configurer sensib. Point	
4.2.5. Mots de Passe supplémentaires	(Menu20)
4.2.6. Conf.Auto Evacuation	(Menu21)
4.2.7. Conf. retard supplémentaire	
4.2.8. Zone activ. Immédiate	
4.2.9. Envoyer zones aux repetit	

Menu Panneau Central

- Réarmer des alarmes et des avaries.
- Activer ou désactiver le chômage de sirènes.
- Activer ou désactiver l'évacuation.
- Activer ou désactiver la manière manuelle.
- Activer ou désactiver des retards.
- Désactiver la sonnerie.
- Réarmement général.

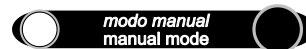
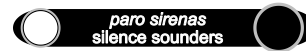

1.5.5.3.-Menus du répéteur

1. Configuration systeme	Menu_1
1.1.Mots de passe supplementaires	Menu_2
1.1.1. Mot de passe de 2e niveau	"27"
1.1.2. Mot de passe de 3e niveau	"9000"
1.2 Menu de langue	Menu_3
1.2.1. Langue Espagnole	
1.2.2. Langue Anglais	
1.2.3. Langue Francaise	
1.2.4. Langue Italienne	
1.2.5. Langue Hongrios	
1.2.6. Langue Ucraniem	
1.2.7. Langue Protugais	
1.2.8. Langue Turc	
1.2.9. Langue Roumaine	
1.2.10. Langue Bulgare	
1.3 Numero du repeteur	Option_1
2. Rearmement general	Option_2
3. Test du systeme	Option_3
4. Message de bienvenue	Option_4

Dans le répéteur nous pouvons trouver les menus suivants :

- **1.CONFIGURATION SYSTÈME**
 - 1.1. **PASSWORDS ADDITIONNELS** : Depuis ce menu nous pouvons introduire un password additionnel pour le niveau d'accès 2 et un autre pour le niveau d'accès 3, chaque fois que nous introduisons un nouveau password on éliminera celui qui avait été précédemment introduit. Les passwords que le répéteur a de série (niveau accès 2 : **27** ; et en niveau d'accès 3 : **9000**) ils ne peuvent pas être éliminés.
 - 1.2. **MENU DE LANGUES** : Depuis ce menu on permet de choisir la langue du répéteur. Le répéteur sera fourni avec sept langues de série, castillane, anglaise, française, italienne, hongroise, ukrainienne et portugaise, etc.
 - 1.3. **NUMÉRO DU RÉPÉTITEUR** : Depuis ce menu on permet de choisir le numéro de répéteur au moment d'être communiqué avec la centrale. Ce nombre ne doit jamais être répété dans plus de un répéteur.
- **2. RÉARMEMENT GÉNÉRAL** : Depuis cette option on permet de recommencer tout le système. En réarmant le système on élimine tous les événements la centrale et les répéteurs, c'est-à-dire, alarmes, avaries et tirs. Il conserve l'état les points et/ou les zones hors de service.
- **3. ESSAI SYSTÈME** : Celle-ci est une option qui nous permet de faire un essai des indicateurs du répéteur, Dans cet essai on doit allumer tous les leds, doit sonner la sonnerie et montrer l'écran suivant:

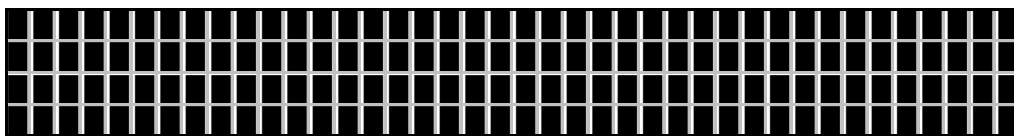

- **4. MESSAGE BIENVENUE** : Depuis cette option on permet de changer le message de bienvenu. Le message de bienvenu est le texte qui apparaît dans la première ligne quand le répéteur se trouvera en repos. Ce message doit avoir un maximum de 40 caractères que nous introduirons au moyen des curseurs du répéteur ou bien un clavier externe.



Central / Control Panel / Centrale
C- LYON / ZAFIR

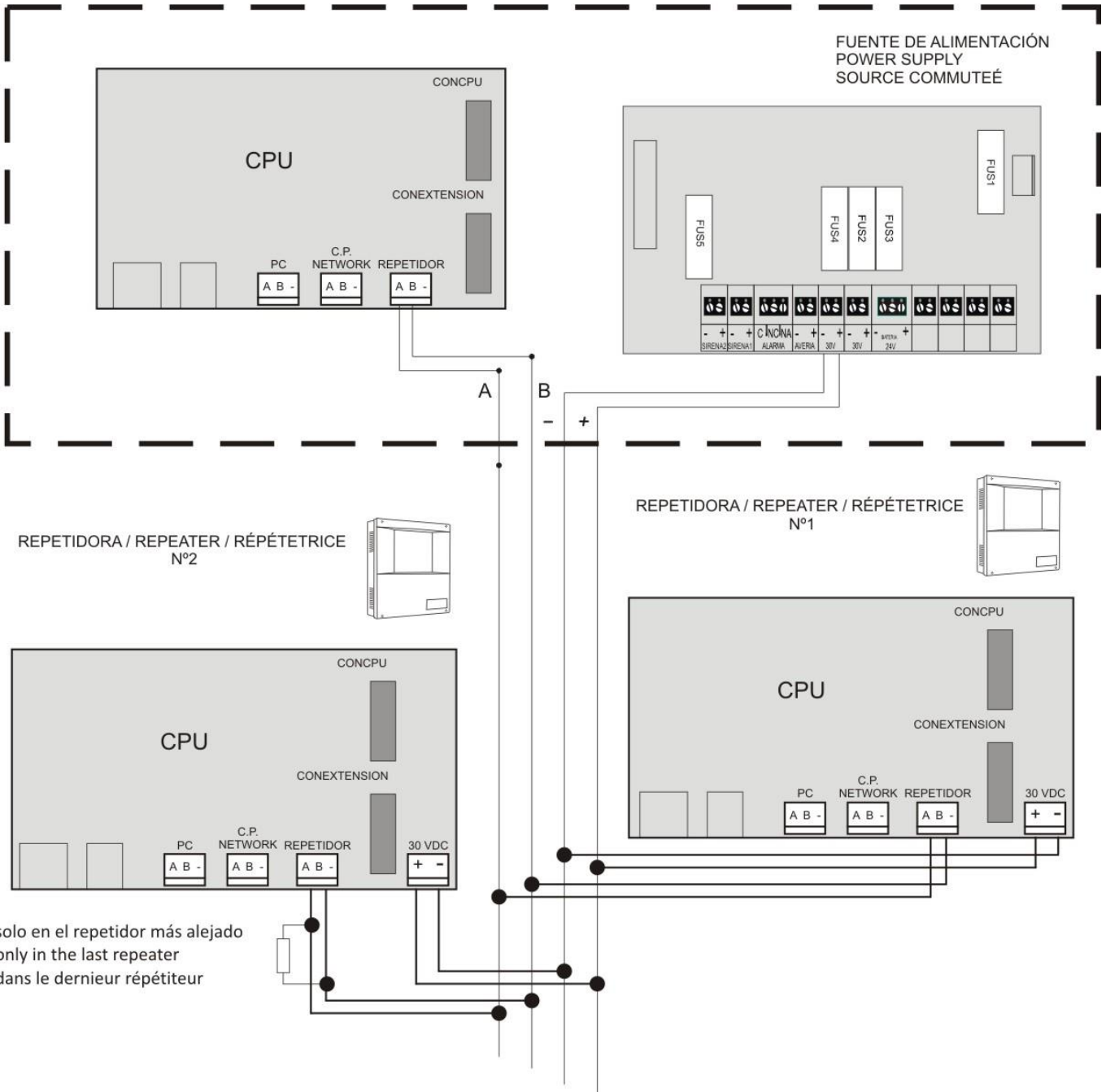

120 Ω solo en el repetidor más alejado
120 Ω only in the last repeater
120 Ω dans le dernier répéteur

Figure 11. Raccordement des répéteurs

1.5.6.- Réseau des centrales

1.5.6.1.- Installation

La centrale est fixée sur le mur vertical. Les rainures latérales pour une bonne évacuation de la chaleur devraient être laissés libres. Les dimensions et l'entrée de câble sont indiquées dans la figure suivante.

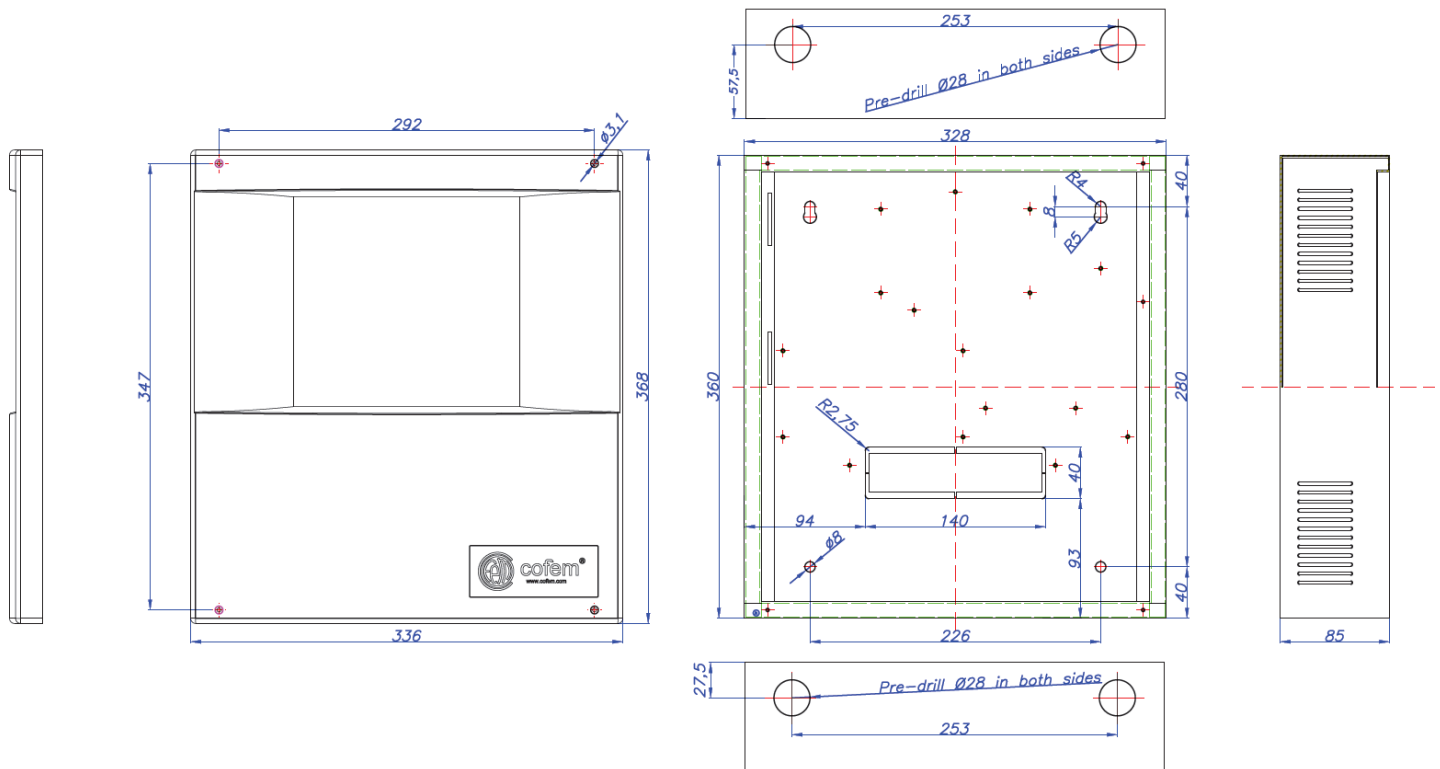

Figure 12. Coffret centrale Compact Lyon

Le Système Digitale de Détection Cofem permet de relier jusqu'à un maximum de 15 centrales en réseau, par une connexion de 2 fils de 1,5 mm² (de communication pour la ligne RS485).

Les deux fils de la ligne RS485 seront reliés depuis le connecteur indiqué comme CP NETWORK dans l'étiquette de la centrale. Dit connexion il est montré dans le figure 13.

L'alimentation sera effectuée dans chaque centrale de manière indépendante. On reliera chaque centrale au réseau de 110~230V et avec son jeu de batteries correspondantes.

Le raccordement du système analogique Lyon sera effectué avec du **CÂBLE DE 2 x 1,5 mm TRESSE ET BLINDE SANS HALOGÈNES, jusqu'à une longueur maximale de câble de 1200 mètres.**

En finissant l'installation on doit relier une résistance de 120 ohms entre les bouts A et B dans le connecteur dans le back panneau du dernier répéteur relié.

**DÉCONNECTER la tension de RÉSEAU 110~230V et les BATTERIES
Avant de manipuler l'intérieur la centrale et les répéteurs.**



1.5.6.2- Fonctionnement et configuration

Chaque centrale qui forme le réseau visualise toute l'information du reste de centrales et interagit entre elles.

Une fois effectuée la connexion des centrales, il devra procéder à sa configuration dans chacune des centrales, le numéro de chaque centrale (sans qu'ils soient répétés). Pour cela nous devons effectuer la séquence suivante dans la centrale :

Menu (code 27) →4- Configuration system (code 9000) →8- Communications → 3- Programmer numéro de centrale.

(Menu1)-Général	
1. Monitorer	
2. Activation logiq de rel.	(Menu2)
3. Relais général.	(Menu3)
3.1. Relais de Sirene Gen.	(Menu7)
3.2. Relais d'Avar.	(Menu8)
4. Configuration systeme	(Menu4)
4.1. Etiqueter points	
4.2. Configurer	(Menu9)
4.3. Actualiser date et heure	(Menu10)
4.4. Horaire jour/nuit	(Menu11)
4.5. Mise en mode test/normal	(Menu12)
4.6. Led ON/OFF	(Menu13)
4.7. Menu lanque	(Menu14)
4.8. Communications	(Menu15)
4.8.1. Reseau repetiteur	(Menu24)
4.8.2. Reseau des Centrales	(Menu25)
4.8.3. Contact ID	(Menu26)
4.8.4. Centre d'alarme incendie	
4.8.5. Programmer Numero de la centrale	
4.8.6. Numéro de centrale	
4.8.7. Type de comm.	(Menu28)
4.8.8. Remote connexion	(Menu30)

En finissant la configuration on doit effectuer un réarmement général dans chaque centrale du réseau. Pour cela nous devons effectuer la séquence suivante.

(Menu1)-Général	
1. Monitoire	
2. Activation logique du relais	(Menu2)
3. Relais général	(Menu3)
4. Configuration du système	(Menu4)
5. Points/Zones en/hors service	(Menu5)
6. Test système	
7. Message de bienvenue	
8. Réarmé General	
9. Réviser histoire	(Menu6)

Une centrale en réseau peut effectuer les mêmes fonctions que toute centrale normale. Il pourra en outre effectuer les fonctions suivantes sur le reste des centrales du réseau :

- Réarmer des alarmes et des avaries dans les centrales du réseau.
- Réarmer toutes les centrales du réseau.
- Activer ou désactiver la manière sans retard dans toutes les centrales du réseau.
- Activer ou désactiver le chômage de sirènes dans toutes les centrales du réseau.
- Activer ou désactiver l'évacuation dans toutes les centrales du réseau.
- Activer ou désactiver la manière manuelle dans toutes les centrales du réseau.
- Désactiver la sonnerie dans toutes les centrales du réseau.

1.5.6.3.- Menus du réseau de centrales

4.8. Communications	(Menu15)
4.8.1. Réseau répéteur	(Menu24)
4.8.2. Réseau des Centrales	(Menu25)
4.8.2.1. Voir centrales	
4.8.2.2. Réarmer réseau de centrale	
4.8.2.3. Configurer les clés réseau	(Menu35)
4.8.2.3.1. Activer	
4.8.2.3.2. Désactiver	

Dans les centrales nous pouvons trouver les menus spécifiques suivants du réseau de centrales :

- VOIR DES CENTRALES : Visualiser centrales configurées du system.
- RÉARMER RÉSEAU DE CENTRALES : Réarmer toutes les centrales reliées au réseau.
 - CONFIGURER LES CLES RESEAU : Permet d'activer / désactiver les touches (sans délai, sirènes d'arrêt, évacuation, mode manuel) automatiquement, lorsque celles-ci sont activées / désactivées depuis une autre centrale connectée au réseau.

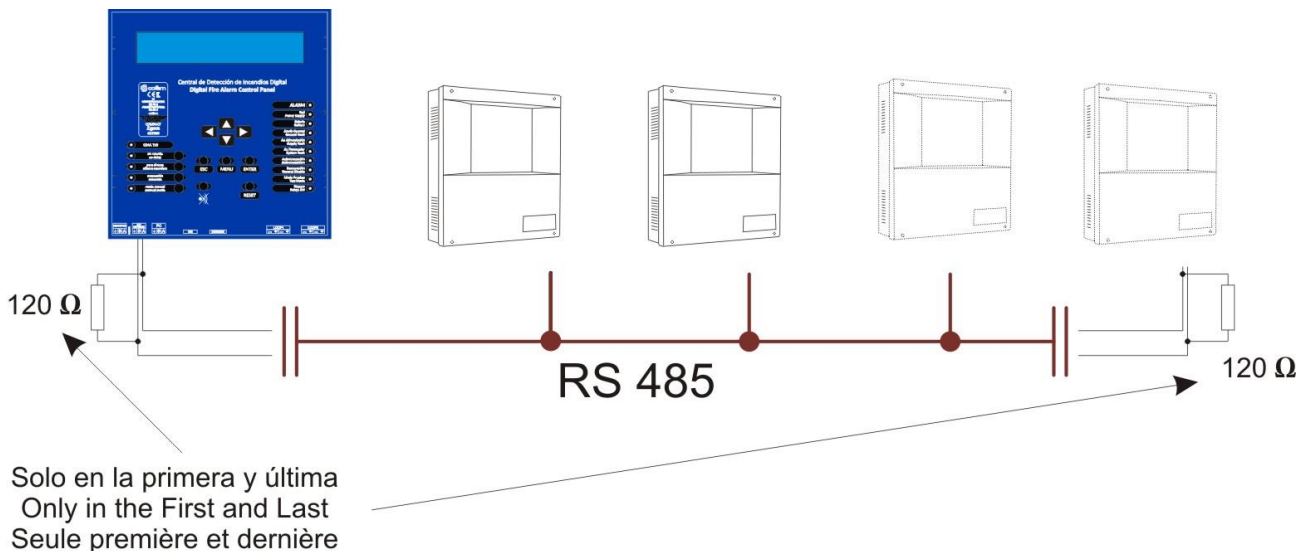

Figure 13. Connexion réseau de centrales

Note : On doit relier une résistance de 120 ohms entre les bouts A et B de la connexion de la première et dernière centrale reliés en réseau.

1.6- Accessories.

1.6.1.- Software de la configuration par PC.

La centrale analogique COMPACT LYON dispose d'un logiciel (i-link / Remote), grâce auquel l'utilisateur peut réaliser toute la série de la centrale de manière facile et intuitive.

Avec ce système, il est possible de sauvegarder la configuration pour de futures utilisations.

2.- Installation

2.1.- Fixation de la centrale.

La centrale et les répéteurs seront fixés sur une paroi verticale. Il faut laisser dégagées les rainures latérales de la centrale et des répéteurs pour une bonne évacuation de la chaleur. Les dimensions et les pré perçages pour l'entrée des câbles sont présentés dans la figure suivante.

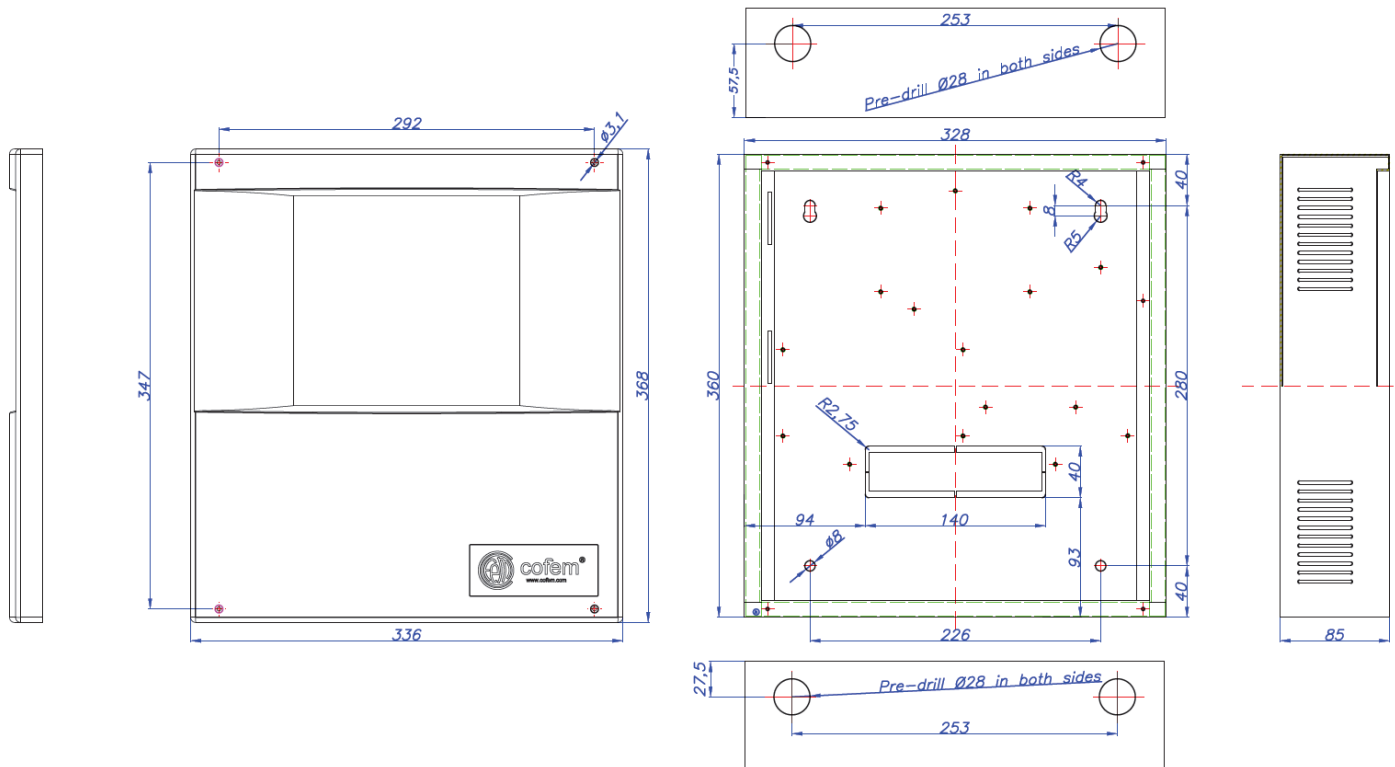

Figure 14. Coffret centrale CLyon

Si vous devez manipuler la façade du panneau, faites attention au fil de terre qui relie l'une de ses broches à l'intérieur du capot ou du faston du circuit d'alimentation, et au connecteur du circuit CPU au circuit source alimentation (VOIR FIGURE / FIGURE 29 SUIVANTES POUR AVERTISSEMENT, pannes manuelles finales).

Avant de réaliser toute connexion ou manipulation, débrancher la centrale, autant le réseau que les batteries.

2.2.- Raccordement du système analogique Compact Lyon

Le raccordement du système analogique Compact Lyon sera effectué avec du **CÂBLE DE 2 x 0.7 mm jusqu'à CÂBLE DE 2 x 1,5 mm TRESSE ET BLINDE SANS HALOGÈNES** tant pour les boucles que pour les sorties de sirènes, pannes, éléments connectés au K MAY et alimentations de 30 volts.

La connexion de la boucle permet aux éléments installés dans la boucle ou dans des dérivations avec des distances de câblage entre les éléments et le panneau de contrôle de longueurs allant jusqu'à 1500 mètres.

Le raccordement des éléments de la boucle sera effectué selon les schémas indiqués dans les figures 2, 3, 4, 5, 6, 7, 8, 9, 10, 11, 12, 13.

Au fur et à mesure du montage d'un détecteur de la boucle (A30XTA, A30XHA, A30XHTCO et A50 série), il faut remettre en place le cache-poussière de chaque détecteur jusqu'à ce que l'installation soit totalement terminée et propre.

Il faut établir une liste pour chaque boucle avec l'emplacement, le type et le numéro de programmation de chaque point, ce numéro de programmation allant de 1 à 65535, voir l'exemple du tableau ci-dessous :

Boucle : 01				
Point	Numéro de programmation	Etiquette	Type	Notes
1	12757	CHAMBRE 101	A30XHA	
2	12432	CHAMBRE 102	A30XHA	
3	4767	POUSSOIR P1	PUCAY	
4	6982	COULOIR P1	MDA1Y	

DEBRANCHER la tension du RESEAU 110~230V et les BATTERIES avant de manipuler l'intérieur de la centrale.

2.2.1.- Alimentation réseau électrique.

Source d'alimentation 110~230V±10% 50-60 Hz. Le raccordement sera effectué grâce à 3 fils avec une section minimale de 1,5 mm, étant obligatoire le raccordement du câble de terre à la borne de la source commutée. La consommation maximale pour une centrale est de 70W.

Celui connexion on effectuera comme étiquette située dans le fond du coffre.

DEBRANCHER la tension du RESEAU 110~230V et les BATTERIES avant de manipuler l'intérieur de la centrale.

Ne pas couper l'alimentation à la centrale pendant le processus de démarrage. Cette action peut provoquer un dysfonctionnement de l'appareil

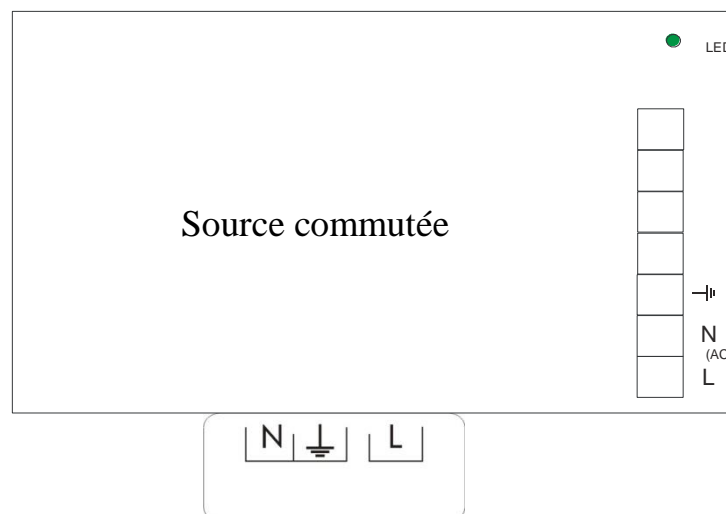

Figure 20. Source commutée

2.2.2.- Driver de boucle

La centrale standard peut arriver à avoir un maximum de 2 drivers de boucle, placés dans son intérieur.

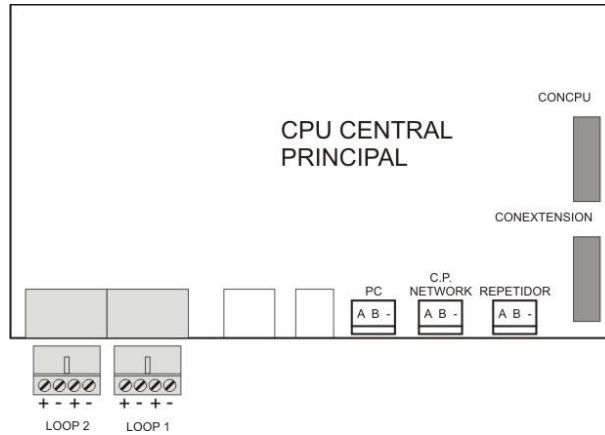

Figure 21. Driver de boucle

Chaque pilote de boucle est numéroté, pour identifier la boucle correspondante. La numérotation et la polarité viennent sur le connecteur de la bande.

La connexion du système adressable sera effectuée avec 2 x 0,7 mm jusqu'à 2 x 2,5 mm CÂBLE TRESSÉ BLINDÉ SANS HALOGÈNE, pour une longueur entre les éléments et le panneau de commande jusqu'à 1500 mètres.

Le raccordement sera effectué selon la figure 19.

DEBRANCHER la tension du RESEAU 110~230V et les BATTERIES avant de manipuler l'intérieur de la centrale.

2.2.3.- Sorties auxiliaires et chargeur de batteries de la source d'alimentation.

- Carte source d'alimentation :

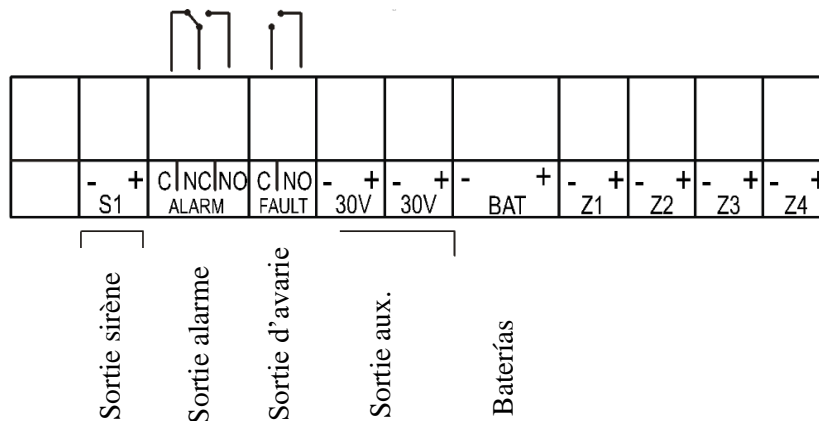

Fusible Batterie	FUS3	4A
Fusible 30V	Fusible autorrearmable	0,75 A
Fusible Sirène S1	Fusible autorrearmable	1,85 A

Figure 22. Sorties auxiliaires source d'alimentation

➤ **SIRENE Sounder**

Sortie de sirène contrôlée et protégée par un fusible, à laquelle on peut appliquer un retardement à travers le menu de configuration, voir chapitre 3, Configuration. L'installation des sirènes sera effectuée selon le schéma de la figure 19. Elle s'active à chaque alarme dans le système et une fois écoulé le retardement programmé. Elle ne se désactive que lorsqu'il n'y a aucune alarme dans le système.

➤ **ALARME Alarm**

Sortie hors tension non contrôlée. Elle s'active à chaque alarme dans le système. Elle ne se désactive que lorsqu'il n'y a aucune alarme dans le système.

• **AVARIE Fault**

Sortie de contact sec de panne non contrôlée, à laquelle on peut appliquer un retardement à travers le menu de configuration, voir chapitre 3, Configuration.

Elle s'active à chaque alarme dans le système ou il n'y a pas alimentation (le contact Commun-Normalement ouvert (NO) de relais n'est court-circuitée à indiquant la faute) et une fois écoulé le retardement programmé. Seulement s'éteint lorsqu'il n'y a aucune faille dans le système et la centrale est alimentée (contact Commun-Normalement Ouvert (aucun) de relais n'est électriquement ouvert).

➤ **Sortie auxiliaire de 30V**

Sortie de 30V qui permet l'alimentation de modules analogiques de relais ou d'autres dispositifs externes. Cette sortie est contrôlée et protégée par un fusible.

2.3.- Composants.

2.3.1.- Batteries.

La sortie/entrée contrôlée de batteries permet la connexion des batteries à la centrale. À travers cette connexion, sera effectué le chargement des batteries ainsi que la surveillance de leur état.

Le chargement des batteries est compensé en fonction de la température des batteries. Cette sortie/entrée est protégée par un fusible et contre l'inversion de polarité. En plus de ce fusible, il existe le fusible du chargeur de batteries.

La capacité des batteries intégrées à la centrale dépendra du nombre de boucles et de chargements supplémentaires (par ex. Modules de relais), le minimum recommandé étant de 7Ah. Les batteries d'une capacité de 15Ah ou 24Ah devront être placées dans un coffret hors de la centrale.

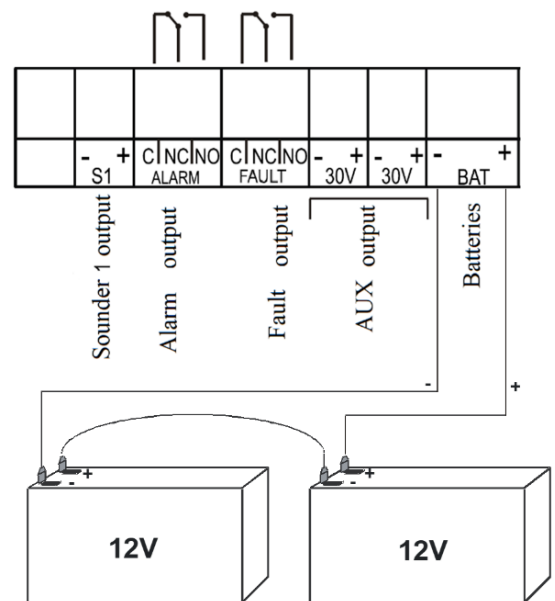

Figure 23. Schéma de raccordement des batteries

2.3.2.- Schéma de raccordement d'une boucle typique.

Le raccordement du système analogique Compact Lyon sera effectué avec du CÂBLE DE 2 x 1,5 mm TRESSE ET BLINDE SANS HALOGÈNES tant pour les boucles que pour les sorties de sirènes, pannes, éléments associés au KMA Y et alimentations de 30 volts.

Celui connexion de la boucle on effectuera CÂBLE DE 2x 1,5 mm TRESSÉ ET BLINDE SANS HALOGÈNES pour longueurs de jusqu'à 800 mètres et à CÂBLE DE 2 x 2,5mm TRESSÉ ET BLINDE LIBÈRE D'HALOGÈNES pour longueurs de jusqu'à 1500 mètres.

NOTE: Pour des détails concrets de la connexion de chaque élément, se référer à son chapitre

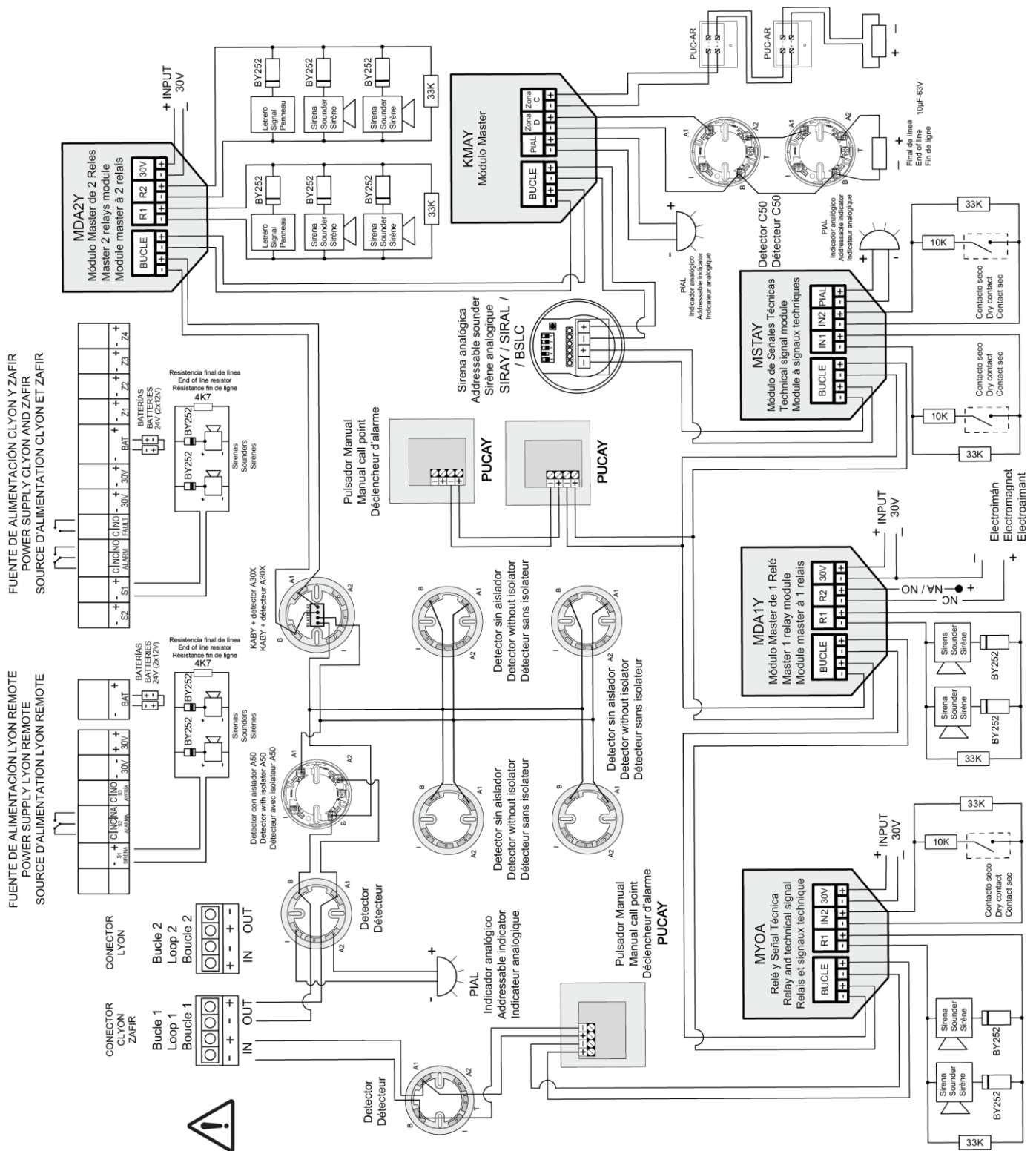

Figure 24: SCHEMA GENERAL DE CONNEXION

2.3.3.- Sirènes et manœuvres avec relais.

2.3.3.1.-Raccordement de la sirène bitonale de 24V pour l'intérieur (SIR-24B/SIR-24BL)

Éléments nécessaires pour une correcte installation :

- 1 résistance 33 K. En cas de raccordement à la sirène générale la résistance est de 4K7, incluse dans la centrale et/ou les modules.
- 1 diode BY252, deux diodes sont incluses avec chaque centrale.

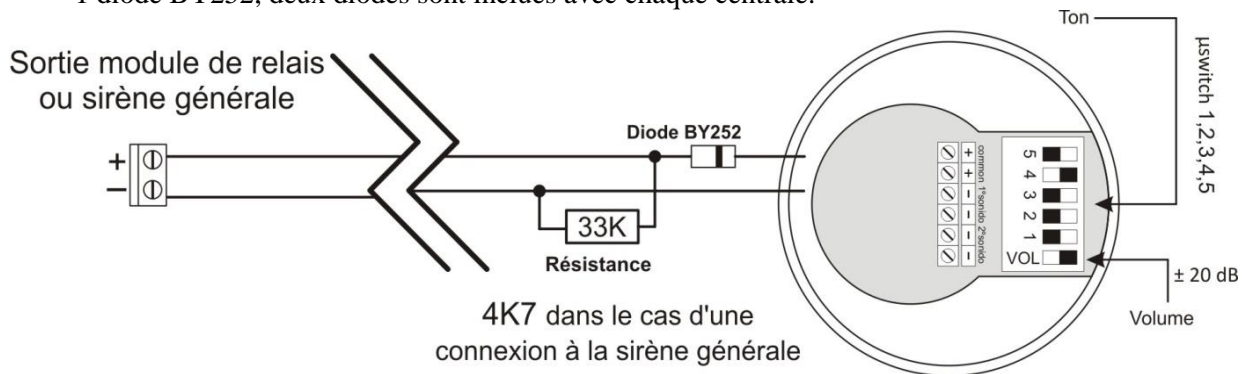

Figure 25. Schéma de raccordement SIR-24B/ SIR-24BL

REMARQUE !!! Une alimentation auxiliaire de 30 V est nécessaire pour les modules MDA1Y, MDA2Y et MYOA/F

2.3.3.2.- Connexion de la sirène de 24V pour intérieur sans flash (SIR24P)

Éléments nécessaires pour son i installation correcte:

- 1 résistance 33 K, dans le cas de relier à la sirène générale la résistance est de 4K7.
- 1 diode BY252, son incluse deux diodes avec chaque centrale.

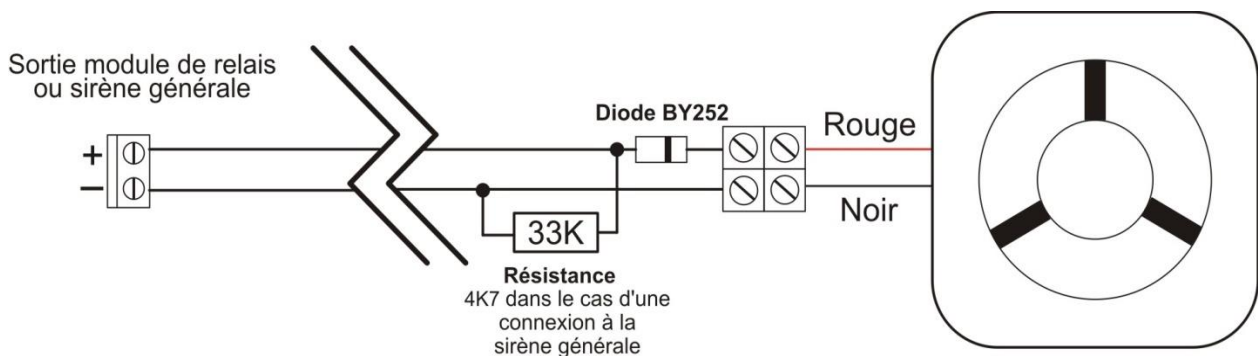

Figure 26. Schéma de raccordement SIR24P

REMARQUE !!! Une alimentation auxiliaire de 30 V est nécessaire pour les modules MDA1Y, MDA2Y et MYOA/F

2.3.3.3.- Connexion de la sirène de 24V pour intérieur avec flash (SIR24F)

Éléments nécessaires pour son installation correcte:

- 1 résistance 33 K Ω , dans le cas de relier à la sirène générale la résistance est de 4K7, compris dans la centrale et/ou les modules.
- 1 diode BY252, sont incluse deux diodes avec chaque centrale.

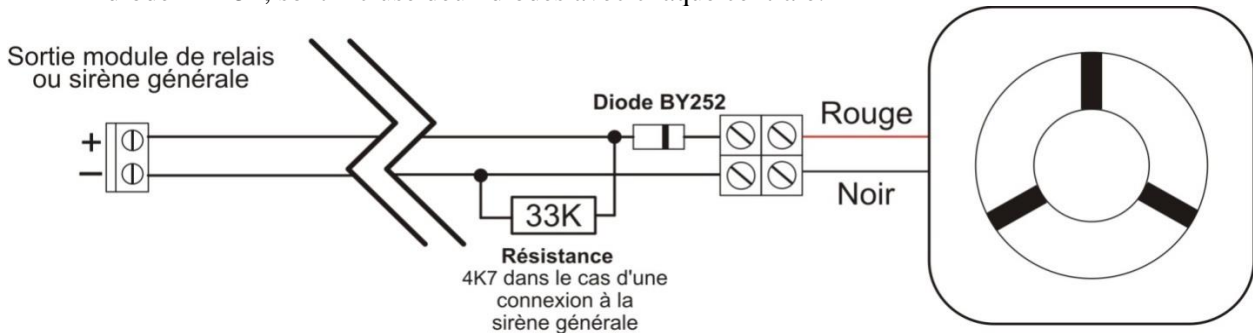

Figure 27. Schéma de raccordement SIR24F

Une alimentation auxiliaire de 30V est nécessaire pour les modules MDA1Y, MDA2Y MYOA et MYOAF

2.3.3.4.- Connexion de la sirène de 24V pour extérieur (CAEC)

- Sirène rouge extérieure en plastique ABS.
- Couvercle arrière intégré pour protéger tous les circuits internes
- Équivalent à une sirène de puissance 24 V
- Hautparleur piézoélectrique.
- Certifié EN54-3 type B.



REMARQUE :

EOL: 33K Ω alimentation pour **modules** algorithmique adressable
EOL: 4K7 alimentation pour **Panneaux** de contrôle d'alarme incendie



Figura 28 Schéma de raccordement CAEC

2.4.- Accessoires.

2.4.1.- Ordinateur

La dispose d'un software (i-Link), au moyen duquel l'utilisateur peut effectuer toute la série de la centrale d'une manière facile et intuitive.

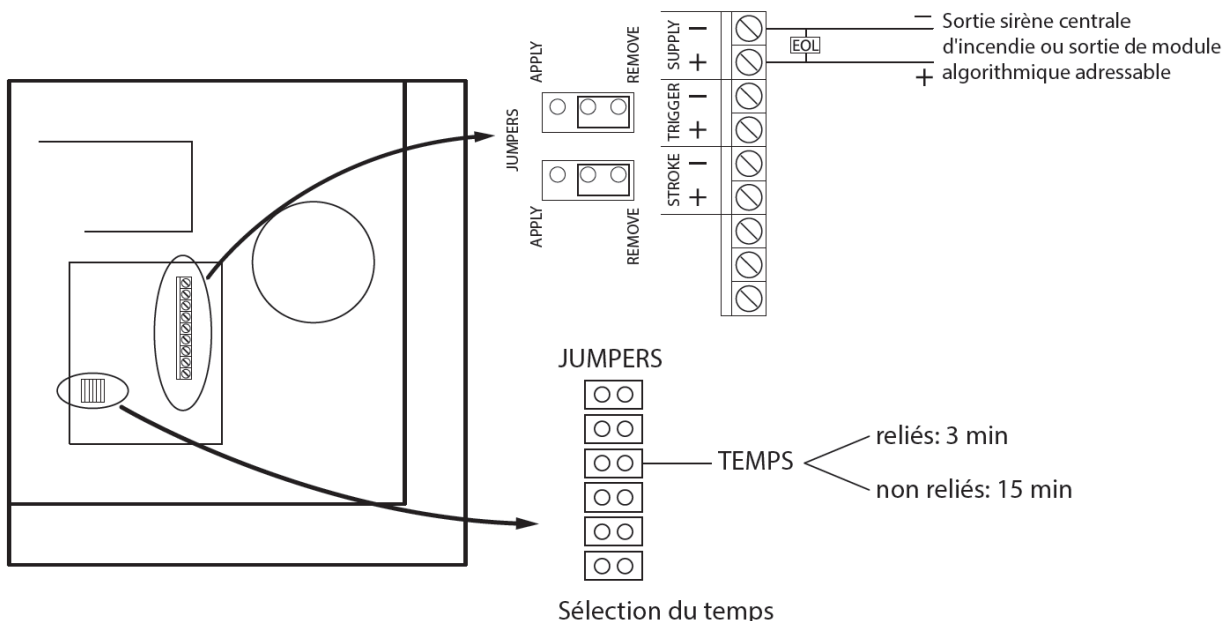
Avec ce système il pourra garder la configuration pour de futures utilisations.

Configuration minimale du PC:

- Processeur de 1,8 GHz ou plus rapide
- Windows 7,8,10
- 2GB RAM
- 1 GB d'espace libre sur le disque dur
- Résolution minimale 1024x768
- Port USB libre

Tel que se montre dans le dessin la connexion entre le PC et la centrale se réalise grâce à un port USB 2.0.

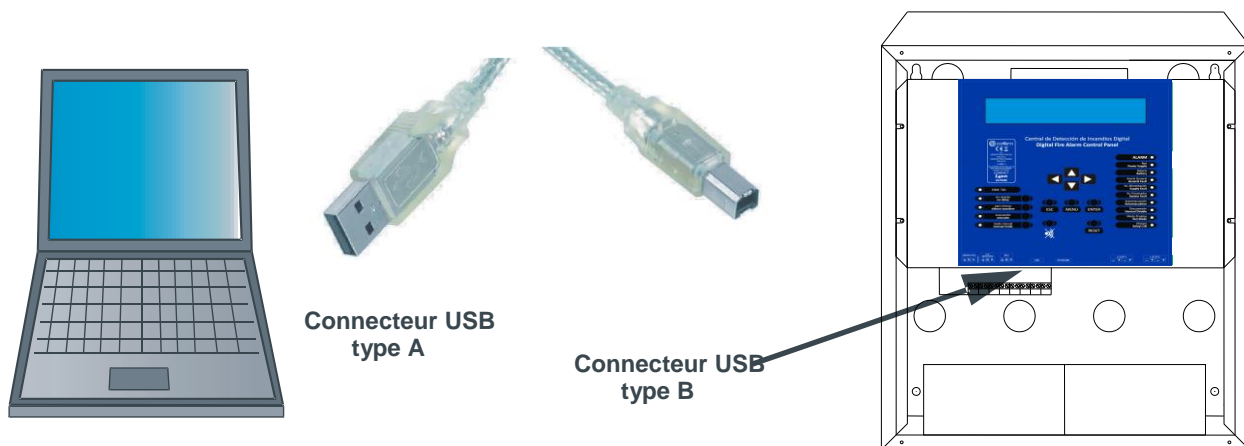

La connexion par port USB doit être effectuée avec un câble avec une longueur inférieure à 3 mètres. Cette connexion peut périodiquement être déconnectée étant donné la configuration du système opérationnel, dans ce cas il doit manuellement reliée

La connexion à travers un port USB doit être effectuée avec un câble de longueur inférieure à 3 mètres.

L'utilisation du programme ILINK et la configuration des ports de communication de l'ordinateur sont présentées dans le manuel (Manuel ILINK).

Dans le cas d'installer la fonctionnalité ONLINE de l'ILINK, au lieu d'utiliser cette connexion avec USB, on doit utiliser la connexion RS485 indiquée comme CONPC dans le back panel de la centrale.

Ainsi, on évitera de possibles interférences dans la communication et il permettra de plus grandes distances de séparations entre centrale et PC. Dans la figure suivante on montre quelques exemples de connexion.

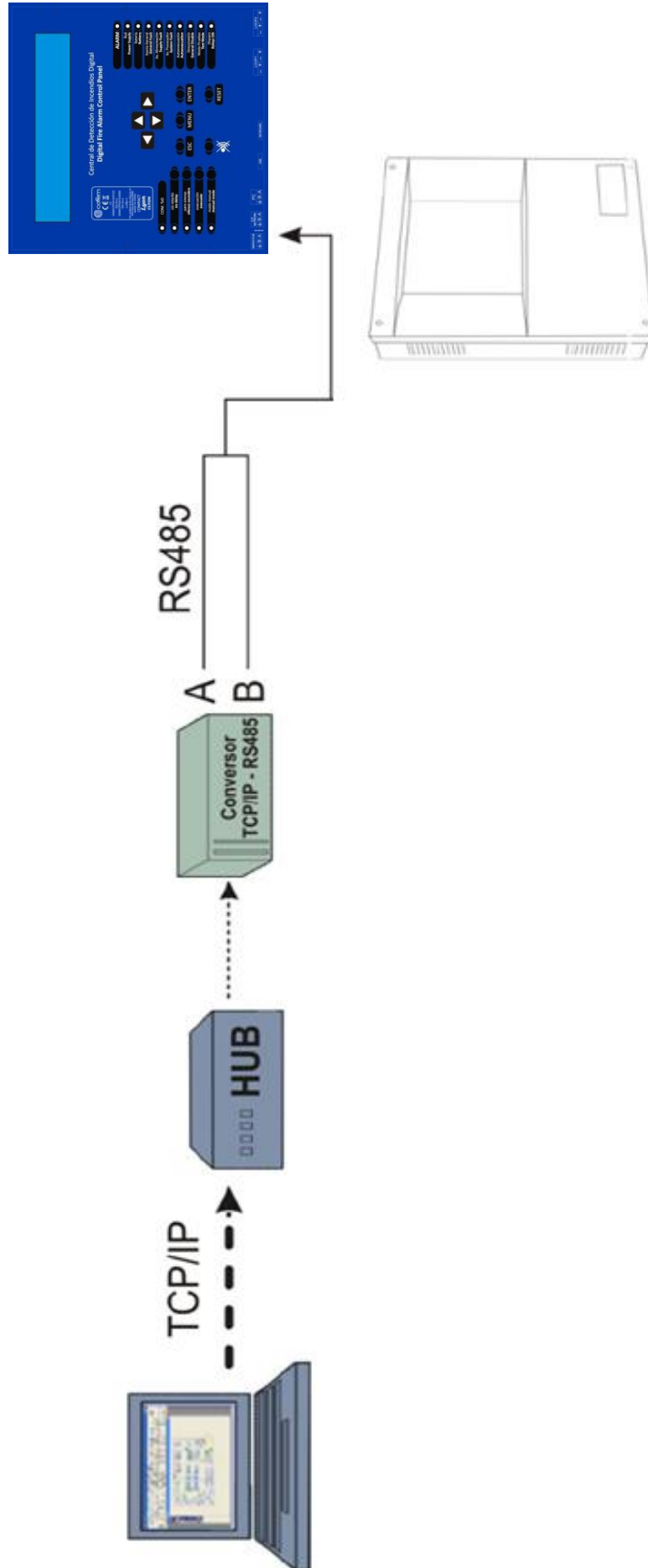

Exemple de connexion PC (I-Link ONLINE) pour les longues distances
(via un convertisseur RS232/RS485 ou en utilisant une connexion TCP/IP)

3.- Fonctionnement et configuration.

3.1.- Panneau avant.

3.1.1.- Clavier.



Désactive les retardements des relais configurés.



Désactive tous les relais configurés comme sirènes.



Active tous les relais programmés comme sirènes et comme manœuvres.



Passage en mode manuel et annulation des activations automatiques de relais.

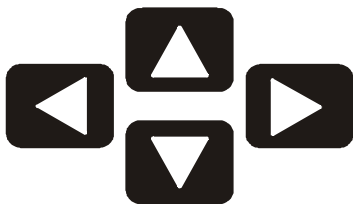

Curseurs qui permettent de se déplacer dans le menu qui apparaît à l'écran et de choisir des caractères en mode texte.



ESC Touche qui permet de passer d'un niveau à un autre niveau supérieur dans l'arborescence du menu de la centrale et d'annuler des exécutions de menu.



MENU Touche qui nous permet d'entrer dans le menu de la centrale et de présenter le texte d'aide des différents menus.



ENTER Touche qui permet de confirmer la sélection.



ARRÊT DE L'AVERTISSEUR



RESET Touche qui permet de réarmer des événements survenus dans l'équipement.

3.1.2.- Indicateurs lumineuses



Led verte qui indique que le système fonctionne sur le réseau de 110~230V.



Led verte qui indique que le système fonctionne sur les batteries. Le led Rouge est éteinte.



Led orange qui indique que la centrale fonctionne en mode de test.



Led ambre indicatif d'avarie. Le display détaillera le type d'avarie.



Led orange qui indique une avarie d'alimentation. L'affichage détaille alors le type de panne de l'alimentation.



Led orange qui indique que le système a cessé de fonctionner correctement.



Led rouge qui indique une alarme.



Led orange qui indique que la centrale a activé un relais



Led orange qui indique que la centrale communique avec un équipement extérieur, comme un PC.



Led ambre indicatif dont l'auto évacuation est active.

3.1.3.- Ecran.

Ecran alphanumérique rétro éclairé à 4 lignes de 40 caractères chacune.

CDA n	LYON																																														
MODE								MODE																																							
NUIT								AUTOMATIQUE																																							

3.2.- Niveaux d'accès.

La centrale dispose de quatre niveaux d'accès :

- **Niveau 1:** permet de manipuler la centrale pour ses fonctions de base, comme l'arrêt de l'avertisseur ou la révision des incidences qu'a pu détecter la centrale.
- **Niveau 2:** il n'est accessible qu'au personnel de maintenance, grâce à un code d'entrée (027). Ce niveau permet à la personne autorisée de réaliser des fonctions qui affectent l'auto-évaluation de la centrale, à travers le test, comme l'activation des divers éléments qui font partie de l'installation (sirènes, manœuvres, extinctions et évacuation).
- **Niveau 3:** il est réservé à l'utilisation exclusive du personnel compétent à travers un code d'accès (9000), car à travers ce niveau, nous pouvons modifier la configuration du système.
- **Niveau 4:** il permet d'accéder à l'intérieur de la centrale, grâce à une clé.



Menu du panneau :

>CLyon

- 1. Monitoire
- 2. Activation logique du relais
 - 2.1. Lister Relais déclenche
 - 2.2. Activer un Relais
 - 2.3. Désactiver un Relais
 - 2.4. Activer toutes les sirènes
 - 2.5. Activer toutes les manœuvres
- 3. Relais général
 - 3.1. Relais de Sirène Générale
 - 3.1.1. Activ. Relai
 - 3.1.2. Desactiv. Relai
 - 3.1.3. Changer retard
 - 3.1.4. Anul. Relai
 - 3.1.5. Habilit. Relais
 - 3.2. Relais d'Avar
 - 3.2.1. Activ. Relai
 - 3.2.2. Desactiv. Relai
 - 3.2.3. Changer Retard
 - 3.2.4. Anul. Relai
 - 3.2.5. Habilit. Relai
- 4. Configuration du système
 - 4.1. Etiqueter points
 - 4.2. Configurer
 - 4.2.1. Configuration de boucle
 - 4.2.1.1. Sensibilité d'un type
 - 4.2.1.2. Clignoter
 - 4.2.1.2.1. Clignotement permis
 - 4.2.1.2.2. Clignotement interdit
 - 4.2.1.2.3. Voir configuration
 - 4.2.1.3. Config. Points
 - 4.2.1.3.1. Voir information Boucle
 - 4.2.1.3.2. Recher. Points de bouc
 - 4.2.1.3.3. Assigner nr. Point
 - 4.2.1.3.4. Configuration Auto. Boucle
 - 4.2.1.3.5. Supp. Point
 - 4.2.1.3.6. Substituer le point
 - 4.2.1.3.7. Supp. Points de Boucle
 - 4.2.2. Configurer in/out logiq
 - 4.2.2.1. Configurer relais logiq
 - 4.2.2.1.1. Action Relais
 - 4.2.2.1.2. Retard
 - 4.2.2.1.3. Jour/Nuit
 - 4.2.2.1.3.1. Prog. Jour Decl
 - 4.2.2.1.3.2. Prog. Jour Capt
 - 4.2.2.1.3.3. Prog. Nuit Decl
 - 4.2.2.1.3.4. Prog. Nuit Capteur
 - 4.2.2.1.4. Situat. Physique
 - 4.2.2.1.5. Etiqueter
 - 4.2.2.1.6. Mode Activation
 - 4.2.2.1.6.1. Activation Générale
 - 4.2.2.1.6.2. Activation Générale Réseau
 - 4.2.2.1.6.3. Activation pour Liste
 - 4.2.2.1.7. Voir configuration
 - 4.2.2.1.8. Voir liste de déclenche
 - 4.2.2.2. Configuration Auto. Relais
 - 4.2.2.3. Supp. Relay de Boucle



- 4.2.2.4. Configurer MSTAY8 entrée
- 4.2.3. Configurer zones d'alarme
 - 4.2.3.1. Configurer Zone
 - 4.2.3.2. Modification Listes
 - 4.2.3.3. Suppr.zone
 - 4.2.3.4. Etiqueter
 - 4.2.3.5. Voir configuration
- 4.2.4. Configurer sensib. Point
- 4.2.5. Mots de Passe supplémentaires
 - 4.2.5.1. Mot de P. niveau 2
 - 4.2.5.2. Mot de P. niveau 3
- 4.2.6. Conf.Auto Evacuation
 - 4.2.6.1. Habil. Auto-evac
 - 4.2.6.2. Deshabil. Auto-Evac
 - 4.2.6.3. Configurer Retard
 - 4.2.6.4. Résumé Auto évacuation
- 4.2.7. Conf. retard supplémentaire
- 4.2.8. Zone activ. Immédiate
- 4.2.9. Envoyer zones aux repetit
- 4.3. Actualiser date et heure
 - 4.3.1. Changer date
 - 4.3.2. Changer heure
- 4.4. Horaire jour/nuit
 - 4.4.1. Début horaire jour
 - 4.4.2. Fin horaire jour
 - 4.4.3. Prog. Jours Mode Nuit
 - 4.4.4. Supprimer Prog. Mode Nuit
 - 4.4.5. Résumé Prog
- 4.5. Mise en mode test/normal
 - 4.5.1. Mode test
 - 4.5.1.1. General
 - 4.5.1.2. Pour Zones
 - 4.5.2. Mode normal
 - 4.5.2.1. General
 - 4.5.2.2. Pour Zones
 - 4.5.3. Lister zones
- 4.6. Led ON/OFF
 - 4.6.1. Led ON
 - 4.6.12 Led OFF
- 4.7. Menu langue
 - 4.7.-. ...
- 4.8. Communications
 - 4.8.1. Réseau répéteur
 - 4.8.1.1. Voir configuration
 - 4.8.1.2. Configurer répéteurs
 - 4.8.1.3. Auto détecté slaves
 - 4.8.1.4. Elimin. Répéteur
 - 4.8.1.5. Eliminer Répétrices
 - 4.8.1.6. Etiq. Répéteur
 - 4.8.2. Réseau des Centrales
 - 4.8.2.1. Voir centrales
 - 4.8.2.2. Réarmer réseau de centrale
 - 4.8.2.3. Configurer les clés réseau
 - 4.8.2.3.1. Activer
 - 4.8.2.3.2. Désactiver
 - 4.8.3. Contact ID
 - 4.8.3.1. Activer
 - 4.8.3.2. Désactiver
 - 4.8.3.3. Intervalle d'essai
 - 4.8.3.4. Programmation Téléphone num 1
 - 4.8.3.5. Programmation Téléphone num 2
 - 4.8.3.6. Programmation Téléphone num 3
 - 4.8.3.7. Programmation Téléphone num 4
 - 4.8.3.8. Programmation Téléphone num 5



- 4.8.3.9. Prog. Message par Installation
- **4.8.4. *Centre de réception d'alarme incendie**
 - 4.8.4.1. *Activer
 - 4.8.4.2. *Désactiver
- 4.8.5. Programmer Numéro de la centrale
- 4.8.6. Numéro de la centrale
- 4.8.7. Type de comm. (Com1Com2Com3)
- 4.8.8. Connexion à distance
 - 4.8.8.1. Connexion à distance
 - 4.8.8.1.1 Activer
 - 4.8.8.1.2 Désactiver
 - 4.8.8.2. DHCP
 - 4.8.8.2.1. Activer
 - 4.8.8.2.2. Désactiver
 - 4.8.8.3. IP
 - 4.8.8.4. PORT
 - 4.8.8.5. MASK
 - 4.8.8.6. GATEWAY
 - 4.8.8.7. UMIP
 - 4.8.8.8. Numéro de Série
- 4.9. ARRET SIRENE
 - 4.9.1. Activation
 - 4.9.1.1. Continue
 - 4.9.1.2. Reset
 - 4.9.2. Action
 - 4.9.2.1. Continue
 - 4.9.2.2. Event
 - 4.9.3. Voir configuration
- 5. Points/Zones en/hors service
 - 5.1. Mettre point en service
 - 5.2. Mettre point hors service
 - 5.3. Habilitier Zone
 - 5.4. Déshabilitier Zones
 - 5.5. Lister Zones déshabilitées
- 6. Test système
- 7. Message de bienvenue
- 8. Réarmé General
- 9. Réviser histoire
 - 9.1. Réviser Histoire Complete
 - 9.2. Réviser alarmes
 - 9.3. Réviser avaries
 - 9.4. Réviser anulati
 - 9.5. Réviser Relais

Menu rapide. Un exemple d'utilisation se trouve à la fin de ce manuel dans le chapitre:

“Annexe 2: Configuration des éléments Lyon / C-Lyon / Zafir”

*** Uniquement pour les versions CRI en Zafir et Compact Lyon, Modbus/CRI pour Lyon.**

3.2.1.- Niveau d'accès 1.

3.2.1.1.- Activation de la centrale.

- Si la centrale s'initialise correctement, nous verrons :

CDA	Ly on	V 2	V x . x						
(C)	C of em ,	S . A .							
D é m a r r e r	i n i t i e r								

V0.9 correspond au numéro de version du software de la centrale.

- La centrale consulte les données de la configuration antérieure :

E n	r é c u p é r a n t	c o n f i g u r a t i o n	p r é c é d e n t e						
S e c t e u r s :		[]
R e l a i s :		[]
E n	m e t t a n t	à	j o u r	s y s t è m e	[]

- La centrale effectue la recherche de point automatique :

E n	a t t e n d a n t	r e c h e r c h e	a u t o m a t i q u e .						
-	-	-	-	-	-	-	-	-	-
M O D E						1 2 / 0 8 / 0 6			
R E C H E R C H E						1 0 : 2 9			

- Lorsque la centrale arrive à cet écran et s'arrête, cela nous confirme que la centrale s'est initialisée correctement et qu'il n'existe aucun type d'alarme ou de panne dans le système. Seule reste allumée la led verte (Alimentation). Il existe aussi la possibilité qu'apparaissent d'autres écrans auparavant, indiquant des anomalies décrites dans les cas suivants.

C D I D	C o m p a c t	L y o n	C o f e m	s . a .					
-	-	-	-	-	-	-	-	-	-
M O D E			M O D E			1 2 / 0 8 / 0 6			
N U I T			A U T O M A T I Q U E			1 0 : 2 9			

- Anomalies au cours du démarrage :**

Pendant le démarrage il existe la possibilité que la mémoire I2C, où on garde toute l'information de la centrale, prononce.

Dans ce cas, nous disposons de deux possibilités. Une première qui nous permettrait de recommencer la configuration de la centrale en reconstituant les valeurs d'usine (sauf des étiquettes points et relais).

Ou un secondement, avec laquelle nous pourrions annuler le je recommence de la configuration. Si après avoir recommencé la centrale apparaît à nouveau le message « Fallo I2C » est que celle-ci ne fonctionne pas correctement.

J u g e m e n t	d e	m é m o i r e	I 2 C						
L a	c o n f i g u r a t i o n	s e r a i t	r e c o m m e n c é e						
P o u s s e z	E N T E R	p o u r	c o n t i n u e r						
P o u s s e z	E S C	p o u r	a n n u l e r						



3.2.1.2. Visualisation des incidences et anomalies.

Les incidences et anomalies apparaîtront à l'écran selon cet ordre de priorité :

- Alarmes
- Déclenchements
- Avaries
- Zones et points annulés
- Pannes de l'alimentation

• Alarmes

En cas d'alarme, la centrale allumera la led rouge d'alarme, l'avertisseur retentira et l'écran suivant apparaîtra.

Pour pouvoir choisir parmi les différentes alarmes, nous devons nous déplacer en utilisant les curseurs allant vers le bas et vers le haut. La première ligne d'alarme correspond à l'alarme sélectionnée, tandis que le deuxième champ se réfère à la dernière alarme reçue.

ALARMES										TYPE :									
01 > ÉTIQUETTES										DÉCLENCHEUR									
										01 / 01									

Si l'on appuie sur le curseur de droite, nous pouvons voir le reste des informations de l'alarme

ALARMES										Centrale										Boucle										Point									
										C :										B :										P t :									
01 > Z : 001 ÉTIQUETTE										01										01										006									
																														<< 01 / 02									

↑
↑
↑
↑
↑
↑
↑
↑

N de zone en alarme
Alarme choisie
N alarme

• Déclenchement de relais

Si la centrale déclenche un relais, elle allumera la led orange de DECLENCHEMENT, l'avertisseur retentira et le message suivant apparaîtra :

ACTIVATION										RELA I :									
01 > ETIQUETTE										RELA I ALARME									
02 ETIQUETTE										006									
										>> 01 / 02									

Si l'on appuie sur le curseur de droite, nous pouvons visualiser le reste des informations du déclenchement.

ACTIVATION										Centrale										Boucle										Point									
										C :										B :										P t :									
01 > ETIQUETTE										-										-										-									
02 ETIQUETTE										01										01										006									
																														>> 01 / 02									

↑
↑
↑
↑

Activation choisie
N Activations



• **Zones et points annulés**

En cas d'annulation d'un point ou d'une zone, la centrale allumera la led orange ANNULE, l'avertisseur retentira et le message suivant apparaîtra :

ANNULÉE												TYPE :											
01 > ETIQUETTE						POINT ANNULÉE																	
02 ETIQUETTE						ZONE ANNULÉE																	
												>> 01 / 02											

Si l'on appuie sur le curseur de droite, nous pouvons visualiser le reste des informations de la zone et/ou du point.

												Centrale Boucle Point					
												↓	↓	↓			
ANNULÉE												C :	B :	P t :			
01 > Z : 001 ETIQUETTE						01 01 001											
02 Z : 001 ETIQUETTE						- - - - -											
												<< 01 / 02					
												↑			↑		
												Annulée choisie			N annulés		

• **Pannes de l'alimentation**

Si la centrale détecte une panne de l'alimentation, elle allumera la led orange de PANNE GENERALE et PANNE ALIMENTATION, l'avertisseur retentira et le message suivant apparaîtra.

AVARIES												TYPE :											
01 > SOURCE D'ALIMENTATION BAT DÉCHARG 001																							
02 SOURCE D'ALIMENTATION BAISSÉE V RÉSE																							
												>> 01 / 02											

Parmi les pannes d'alimentation, il existe les types de panne suivants :

Type de panne	Description
30V	Panne au niveau de la sortie 30V
SANS BAT	Panne par absence de batteries
AV. CHARGEUR	Avarie dans le chargeur de batterie
BAT DECHARG	Panne au niveau des batteries du fait d'un niveau de tension bas
BAT SURCHARG	Panne au niveau des batteries du fait d'un haut niveau de tension dans celles-ci
MONTEE V RESEAU	Panne au niveau de la tension du réseau, dépassement du niveau
BAISSE V RESEAU	Panne au niveau de la tension du réseau, niveau bas ou absence de celle-ci

• **Pannes de points**

Si la centrale détecte une panne au niveau de l'un des points, elle allumera la led orange de PANNE GENERALE, l'avertisseur retentira et le message suivant apparaîtra.

AVARIES												TYPE :											
01 > ETIQUETTE						POINT NE RÉPOND																	
02 ETIQUETTE						CC RELAI 02																	
												>> 01 / 02											
												↑											
												N. du Relais											

Si l'on appuie sur le curseur de droite, nous pouvons visualiser le reste des informations du déclenchement.

3.2.1.4.- Consulter les incidences.

Après avoir visualisé l'incidence que l'on désire consulter, nous appuyons sur le curseur de droite, ce qui nous mène à l'écran correspondant, avec le reste des informations au sujet de l'anomalie.

L'étape suivante, une fois visualisées les incidences et après avoir appuyé sur la touche ENTER, sera d'introduire le code d'accès 2. Une fois au niveau 2, nous appuyons sur RESET et la centrale nous demande alors si nous désirons réarmer l'anomalie. Le code d'accès 2 restera actif quelques secondes. Si nous sortons du niveau d'accès 2 et si le temps d'activation de ce niveau s'est écoulé, il faudra introduire à nouveau le code correspondant.

3.2.1.5.- Arrêt avertisseur.



Touche qui permet d'arrêter le retentissement de l'avertisseur lorsque celui-ci est activé par la réception d'un événement. Elle se réactive seule à chaque réception d'événement.

3.2.2.- Niveau d'accès 2.

3.2.2.1.- Code d'accès

P	a	s	s	w	o	r	d		N	i	v	e	a	u	2	:	0	0
---	---	---	---	---	---	---	---	--	---	---	---	---	---	---	---	---	---	---

Lorsque nous appuyons sur la touche menu, nous accédons au niveau d'accès 2 grâce à un code (027). Dans ce niveau, nous pouvons, entre autres choses, désactiver des incidences, mettre des zones en service, annuler des zones et activer et désactiver des relais.

3.2.2.2.- Clavier frontal.



Déshabilite les retardements des relais configurés.

Désactive tous les relais configurés comme sirènes.

Active tous les relais programmés comme sirènes et manœuvres.

Passage en mode manuel et annulation des activations automatiques de relais.



RESET

Touche qui permet de réarmer les événements survenus dans l'équipement.

3.2.2.3.- Réarmer les événements.

Une fois détectée l'une des incidences précédemment décrites, une fois introduit le code d'accès au niveau 2, une fois que nous avons appuyé sur la touche RESET, nous pouvons désactiver ces incidences en les réarmant.

Si ces incidences sont des pannes, avant de procéder au réarmement, nous devons vérifier qu'elles ont été résolues, sinon elles réapparaîtront à l'écran.



3.2.2.4.- Monitoire

(Menu1)-Général

- 1. Monitoire**
- 2. Activation logique du relais (Menu2)
- 3. Relais général (Menu3)
- 4. Configuration du système (Menu4)
- 5. Points/Zones en/hors service (Menu5)
- 6. Test système
- 7. Message de bienvenue
- 8. Réarmé General
- 9. Réviser histoire (Menu6)

Elle permet de visualiser les lectures et la configuration des divers détecteurs analogiques. En introduisant le numéro de boucle et de point, nous pouvons voir le type (optique, thermique, module de relais, module master, etc.), l'étiquette et le numéro de programmation de fabrication. Dans le cas des détecteurs optiques et thermiques, nous verrons également les cinq dernières mesures.

Message de suivi d'un détecteur optique :

ETIQUETTE						Type : A30XHA				
Boucle : 001		Point : 001				N. Prog : 55826				
Valeurs : [000 000 000 000]						Temp : 025				
Saleté : 000%		Moyenne : 000				Sensibil : MED				

Dans le cas du détecteur thermique, les valeurs sont suivies en degrés.

ETIQUETTE						Type : A30XTA				
Boucle : 001		Point : 001				N. Prog : 55826				
Valeurs : [025 025 025 025]						Temp : 025				
Saleté : - - - %		Moyenne : 000				Sensibil : MED				

3.2.2.5.- Activer / Désactiver des relais logiques.

- 2. Activation logique du relais (Menu2)**
 - 2.1. Lister Relais déclenche
 - 2.2. Activer un Relais
 - 2.3. Désactiver un Relais
 - 2.4. Activer toutes les sirènes
 - 2.5. Activer toutes les manœuvres

Comme l'indiquent les sous-menus, nous pouvons effectuer une activation par groupes de relais configurés comme manœuvres et sirènes ou procéder à une activation individuelle. Il existe aussi l'option de désactiver les relais individuellement.

3.2.2.6.- Activer / Désactiver des relais généraux.

- 3. Relais général (Menu3)**
 - 3.1. Relais de Sirène Générale (Menu7)
 - 3.1.1. Activ. Relai
 - 3.1.2. Desactiv. Relai
 - 3.1.3. Changer retard
 - 3.1.4. Anul. Relai
 - 3.1.5. Habilit. Relais
 - 3.2. Relais d'Avar (Menu8)
 - 3.2.1. Activ. Relai
 - 3.2.2. Desactiv. Relai
 - 3.2.3. Changer Retard
 - 3.2.4. Anul. Relai
 - 3.2.5. Habilit. Relai

Comme l'indiquent les sous-menus, nous pouvons effectuer une activation ou une désactivation du relais, configurer son retardement à entre 0 et 9 minutes 59 secondes, et il existe aussi l'option d'annuler ou d'habiliter le relais.



3.2.2.7.- Configuration du système.

4. Configuration du système	(Menu4)
4.1. Etiqueter points	
4.2. Configurer	(Menu9)
4.3. Actualiser date et heure	(Menu10)
4.4. Horaire jour/nuit	(Menu11)
4.5. Mise en mode test/normal	(Menu12)
4.6. Led ON/OFF	(Menu13)
4.7. Menu lanque	(Menu14)
4.8. Communications	(Menu15)
4.9. ARRET SIRENE	(Menu16)

Depuis cette option, après avoir saisi le PASSWORD du niveau d'accès 3, nous pouvons accéder aux menus de configuration de la centrale. **Voir le chapitre 3.2.3.**

3.2.2.8.- Habilitier / Annuler des points et des zones.

5. Points/Zones en/hors service	(Menu5)
5.1. Mettre point en service	
5.2. Mettre point hors service	
5.3. Habilitier Zone	
5.4. Déshabilitier Zones	
5.5. Lister Zones déshabilitées	

Comme l'indiquent les sous-menus, nous pouvons habilitier/annuler des zones ou des points séparément, et nous pouvons également visualiser une liste présentant les zones hors service.

3.2.2.9.- Test du système.

(Menu1)-Général	
1. Monitoire	
2. Activation logique du relais	(Menu2)
3. Relais général	(Menu3)
4. Configuration du système	(Menu4)
5. Points/Zones en/hors service	(Menu5)
6. Test système	
7. Message de bienvenue	
8. Réarmé General	
9. Réviser histoire	(Menu6)

Il s'agit de l'option 6 du menu principal, TEST DU SYSTÈME. C'est une option qui nous permet d'effectuer un test des indicateurs de la centrale. Au cours de ce test, toutes les leds doivent s'allumer (excepté la led AV. PROCESSEUR), l'avertisseur doit retentir et l'écran suivant doit apparaître :

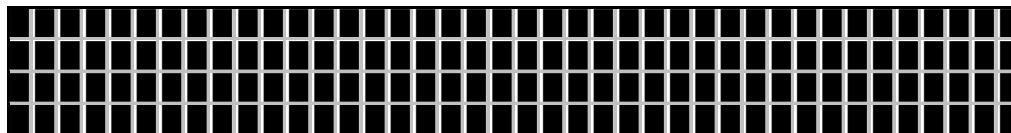



3.2.2.10.- Message de bienvenue

(Menu1)-Général

- | | |
|---------------------------------|---------|
| 1. Monitoire | |
| 2. Activation logique du relais | (Menu2) |
| 3. Relais général | (Menu3) |
| 4. Configuration du système | (Menu4) |
| 5. Points/Zones en/hors service | (Menu5) |
| 6. Test système | |
| 7. Message de bienvenue | |
| 8. Réarmé General | |
| 9. Réviser histoire | (Menu6) |

Cette option permet de changer le message de bienvenue. Le message de bienvenue est le texte qui apparaît en première ligne lorsque la centrale est au repos. Ce message ne peut occuper plus de 40 caractères, que nous introduirons à l'aide des curseurs de la centrale ou utilisant le logiciel I-Link/Remote .

3.2.2.11.- Réarmement général.

(Menu1)-Général

- | | |
|---------------------------------|---------|
| 1. Monitoire | |
| 2. Activation logique du relais | (Menu2) |
| 3. Relais général | (Menu3) |
| 4. Configuration du système | (Menu4) |
| 5. Points/Zones en/hors service | (Menu5) |
| 6. Test système | |
| 7. Message de bienvenue | |
| 8. Réarmé General | |
| 9. Réviser histoire | (Menu6) |

Cette option permet redémarrer tout le système. Lors du réarmement du système, tous les événements de la centrale sont éliminés (les alarmes, les pannes et les déclenchements). Il conserve néanmoins l'état des points et des zones hors service.

3.2.3.12.- Réviser l'historique

- | | |
|--------------------------------|---------|
| 9. Réviser histoire | (Menu6) |
| 9.1. Réviser Histoire Complete | |
| 9.2. Réviser alarmes | |
| 9.3. Réviser avaries | |
| 9.4. Réviser anulati | |
| 9.5. Réviser Relais | |

À l'aide des curseurs haut et bas, nous nous déplacerons à travers les divers éléments sauvegardés. Les événements sont sauvegardés par ordre chronologique du plus récent au plus ancien, jusqu'à un maximum de 4095 événements. Une fois que l'on dépasse 4095 événements, la centrale élimine automatiquement le plus ancien pour pouvoir sauvegarder le nouvel événement.

- **Réviser l'historique complet** : cela nous permet de réviser chacune des anomalies détectées par la centrale, les anomalies étant : des alarmes, pannes, zones et points annulés et des déclenchements de relais.
- **Réviser les alarmes** : ce sous-menu est similaire à celui de la révision de l'historique complet mais avec la particularité d'être exclusivement centré sur les alarmes.

Type d'événement

Type d'alarme

NUM : 0 0 3	ALARME	DÉCLENCHEUR
BOUCLE : 0 1	POINT : 0 0 5	N . P r o g : 0 0 0 0 1
ZONE : 0 1	CENTRALE : 0 1	0 1 / 0 1 / 0 7 1 2 : 0 1
ETIQUETTE :	B : 1 P : 5 NS : 1	

- **Réviser les pannes** : ce sous-menu est similaire à celui de la révision de l'historique complet mais avec la particularité d'être exclusivement centré sur les pannes.

Type d'événement

Type d'alarme

NUM : 0 0 3	AVARIE	CC RELAIS
BOUCLE : 0 3	POINT : 0 0 3	N . P r o g : 0 0 0 0 3
ZONE : 0 1	CENTRALE : 0 1	0 1 / 0 1 / 0 7 1 2 : 0 1
ETIQUETTE :	B : 3 P : 3 NS : 3	

- **Réviser les annulations** : ce sous-menu est similaire à celui de la révision de l'historique complet mais avec la particularité d'être exclusivement centré sur les annulations.

Type d'événement

Type d'alarme

NUM : 0 0 1	ANNULATIONS	POINT ANNULÉ
BOUCLE : 0 1	POINT : 0 0 1	N . P r o g : 0 0 1 2 0
ZONA : 0 1	CENTRALE : 0 1	0 1 / 0 1 / 0 7 1 2 : 0 1
ETIQUETTE :	B : 1 P : 1 NS : 1 2 0	

- **Réviser les relais** : ce sous-menu est similaire à celui de la révision de l'historique complet mais avec la particularité d'être exclusivement centré sur les déclenchements de relais.

Type d'événement

Type d'alarme

NUM : 0 0 4	ACTIVATION : 0 1	ACTIV . AUTO
BOUCLE : 0 3	POINT : 0 0 2	N . P r o g : 0 0 0 0 2
ZONE : - -	CENTRALE : 0 1	0 1 / 0 1 / 0 7 1 2 : 0 1
ETIQUETTE :	B : 3 P : 2 NS : 2	

3.2.3.- Niveau d'accès 3.

3.2.3.1.- Code d'accès.

Lorsque nous entrons dans le menu CONFIGURATION DU SYSTÈME, nous accédons au niveau d'accès 3 grâce à un code (9000). Depuis ce menu, nous pouvons configurer tout le système.

4. Configuration du système	(Menu4)
4.1. Etiqueter points	
4.2. Configurer	(Menu9)
4.3. Actualiser date et heure	(Menu10)
4.4. Horaire jour/nuit	(Menu11)
4.5. Mise en mode test/normal	(Menu12)
4.6. Led ON/OFF	(Menu13)
4.7. Menu lanque	(Menu14)
4.8. Communications	(Menu15)
4.9. ARRET SIRENE	(Menu16)



3.2.3.2.- Etiqueter les points.

4. Configuration systeme	(Menu4)
4.1. Etiqueter points	
4.2. Configurer	(Menu9)
4.3. Actualiser date et heure	(Menu10)
4.4. Horaire jour/nuit	(Menu11)
4.5. Mise en mode test/normal	(Menu12)
4.6. Led ON/OFF	(Menu13)
4.7. Menu lanque	(Menu14)
4.8. Communications	(Menu15)
4.9. ARRET SIRENE	(Menu16)

Il s'agit de l'option 1 du menu CONFIGURATION DU SYSTÈME. Nous devons introduire le numéro de boucle et le point à étiqueter. C'est une option qui nous permet d'étiqueter chaque point du système, c'est-à-dire de donner à chaque point une description qui nous donnera les informations nécessaires pour le situer physiquement dans l'installation. L'étiquette doit avoir un maximum de 20 caractères. Voici l'écran qui apparaît pendant le processus d'étiquetage:

```
INTRODUISEZ TEXTE:
OFIC  ADMIN.
MENU->COPIER RESET->PÂTE ENTER->ACCEPTÉ
```

3.2.3.3.- Configurer.

4.2. Configurer	(Menu9)
4.2.1. Configuration de boucle	(Menu17)
4.2.2. Configurer in/out logiq	(Menu18)
4.2.3. Configurer zones d'alarme	(Menu19)
4.2.4. Configurer sensib. Point	
4.2.5. Mots de Passe supplémentaires	(Menu20)
4.2.6. Conf.Auto Evacuation	(Menu21)
4.2.7. Conf. retard supplémentaire	
4.2.8. Zone activ. Immédiate	
4.2.9. Envoyer zones aux repetit	

Il s'agit de l'option 2 du menu CONFIGURATION DU SYSTÈME.

3.2.3.3.1.- Configuration de la boucle.

4.2.1. Configuration de boucle	(Menu17)
4.2.1.1. Sensibilité d'un type	
4.2.1.2. Clignoter	(Menu31)
4.2.1.3. Config. Points	(Menu32)

Dans ce menu, nous avons la possibilité de configurer tous les paramètres associés aux points de la boucle, comme : affecter les numéros de points, détecter les points, configurer la sensibilité, etc.

Dans le menu CONFIGURATION DE LA BOUCLE, nous trouvons trois sous-menus importants :

- **SENSIBILITE D'UN TYPE** : ce sous-menu nous permet de changer la sensibilité de tous les détecteurs selon le type configuré dans la boucle. La sensibilité à trois niveaux : HAUTE, MOYENNE et BASSE (tous les détecteurs sont prédéfinis sur une sensibilité moyenne).
- **CLIGNOTEMENT** : ce sous-menu nous permet d'habiller/ déshabiller le clignotement de tous les points configurés dans la boucle.
- **CONFIGURATION DE POINTS** : dans ce sous-menu, nous pourrions détecter les points montés sur la boucle et leur affecter un numéro de point. Dans ce sous-menu, nous trouvons :



4.2.1.3. Config. Points

(Menu32)

- 4.2.1.3.1. Voir information Boucle
- 4.2.1.3.2. Recher. Points de bouc.
- 4.2.1.3.3. Assigner nr. Point
- 4.2.1.3.4. Configuration Auto. Boucle
- 4.2.1.3.5. Supp. Point
- 4.2.1.3.6. Substituer le point
- 4.2.1.3.7. Supp. Points de Boucle

- VOIR LES INFORMATIONS DE LA BOUCLE : dans ce sous-menu, nous pouvons voir la quantité de points qui se trouvent dans la boucle, classés par type.

BOUCLE :	01	A30XHA/S :	004	SIRAY :	000
POINTS :	005	A30XTA :	000	MDAXY :	000
		A30XHTCO :	000	MSTAY :	000
MYOA :	000	PUCAY :	001	KMAY :	000

- CHERCHER DES POINTS DE LA BOUCLE : détecte des points dans l'installation et présente une liste identique à celle du point précédent.
- AFFECTER UN NUMERO À UN POINT : sauvegarde du numéro de programmation de chaque point de la centrale. Le numéro de programmation est le numéro d'identification de chaque point (de 0 à 65535 et le **même numéro de programmation ne doit jamais être répété dans une boucle**).
Ce numéro de programmation doit être connu de la centrale pour identifier les points.
- CONFIGURATION AUTO. BOUCLE : cherche les points de la boucle et affecte un numéro de programmation à chaque point selon l'ordre des numéros de programmation en commençant par le plus petit.
- SUPPRIMER UN POINT : élimine un point qui n'est plus connecté à la boucle et qui est encore configuré, supprime le numéro de programmation et l'étiquette du point.
- SUPPRIMER UN NUMERO DE PROGRAMMATION: cette option permet de remplacer un point car elle conserve l'étiquette.
- SUPPRIMER DES POINTS DE LA BOUCLE : élimine tous les points configurés sur une boucle, tant au niveau des numéros de programmation que des étiquettes.

3.2.3.3.2 Configurer in/out logiques

4.2.2. Configurer in/out logiq

(Menu18)

- 4.2.2.1. Configurer relais logiq
- 4.2.2.2. Configuration Auto. Relais
- 4.2.2.3. Supp. Relay de Boucle
- 4.2.2.4. Configurer MSTAY8 entrée

Dans ce menu, nous trouvons divers utilitaires tels que la configuration automatique des relais, la modification des paramètres d'activation des relais, la méthode d'activation, l'option de configuration du déclencheur de liste, etc.



3.2.3.3.2.1.- Configurer des relais logiques.

4.2.2.1. Configurer relais logiq	
4.2.2.1.1.	Action Relais
4.2.2.1.2.	Retard
4.2.2.1.3.	Jour/Nuit (Menu33)
4.2.2.1.4.	Situat. Physique
4.2.2.1.5.	Etiqueter
4.2.2.1.6.	Mode Activation (Menu34)
4.2.2.1.7.	Voir configuration
4.2.2.1.8.	Voir liste de déclenche

Dans ce menu, nous avons la possibilité de configurer tous les paramètres concernant les relais logiques connectés à la boucle, c'est-à-dire la forme d'intervention, le retardement, etc.

Dans le menu CONFIGURER DES RELAIS LOGIQUES, nous trouvons huit sous-menus :

- ACTION RELAIS : les relais peuvent être configurés comme des sirènes, des manœuvres et relais.
 - SIRÈNES: activé automatiquement selon la configuration et est affecté par le bouton d'arrêt des sirènes (SILENCE SOUNDERS).
 - MANOEUVRES: activé automatiquement configuré et que n'est pas affectée par le bouton d'arrêt sirènes (SILENCE SOUNDER).
 - RELAIS: active automatiquement et ne lui affectant les touches chômage sirènes ni évacuation.
 - SIRDR: ils sont activés automatiquement selon la configuration et sont affectés par la touche d'arrêt de la sirène. Il est relié à un détecteur et permet d'activer la base avec lumière/son A30XZSLDR/A30XZSDDR ou A50ZSLDR/A50ZADDR.
- RETARDEMENT : délai qui s'écoule entre la production des alarmes nécessaires pour l'activation d'un relais logique et son activation. Cela permet un retardement compris entre 0 et 9 minutes 59 secondes.
- JOUR / NUIT : dans ce sous-menu, nous pouvons configurer le type d'activation d'un relais logique (actif avec ou sans retardement, inactif) pour un horaire diurne et nocturne. De manière indépendante, nous pourrions activer le mode jour pour chaque jour de la semaine.

4.2.2.1.3. Jour/Nuit (Menu33)	
4.2.2.1.3.1.	Prog. Jour Decl
4.2.2.1.3.2.	Prog. Jour Capt
4.2.2.1.3.3.	Prog. Nuit Decl
4.2.2.1.3.4.	Prog. Nuit Capteur

- SITUATION PHYSIQUE : numéro de boucle et point où se trouve le relais logique.
- ETIQUETER : introduire une description du relais pour l'identifier dans l'installation.
- MODE ACTIVATION : dans ce menu, nous trouvons deux options : activation générale et activation par listes.

4.2.2.1.6. Mode Activation (Menu34)	
4.2.2.1.6.1.	Activation Générale
4.2.2.1.6.2.	Activation Générale Réseau
4.2.2.1.6.3.	Activation pour Liste

- ACTIVATION GENERALE : cette option active le relais lorsque survient une alarme en tout point de la centrale.
- ACTIVACION GENERALE DU RESEAU : Cette option provoque l'activation du relais lorsqu'une alarme se produit dans n'importe quel panneau de commande du réseau de panneau de commande.
- ACTIVATION PAR LISTES : Cette option vous permet de relier le déclenchement d'un relais à une liste de points appartenant à l'un des panneaux de contrôle et des boucles qui composent le système. La liste de points comprend jusqu'à 8 lignes appelées sous-listes. Chaque sous-liste comprend tous les éléments corrélatifs du panneau de contrôle et de la boucle spécifiés, du point de départ au point d'arrivée (et les deux points inclus). La sous-liste permet de définir le nombre d'éléments de cette sous-liste qui doivent être en état d'alarme pour être activés via le paramètre «alarmes». En sélectionnant 1, 2 ou 3, il

doit y avoir ce nombre d'éléments dans la sous-liste pour déclencher le relais. L'existence d'une sous-liste permet de relier le déclenchement d'un relais à différents points situés dans différentes boucles et centres au sein du système. De plus, les sous-listes sont liées les unes aux autres par la commande logique ET (&) et OU (/). La commande AND (&) signifie que les conditions de déclenchement de cette sous-liste doivent être données avec celles de la suivante. La commande OR (/) signifie que les conditions de déclenchement de cette sous-liste doivent être données "ou" celles de la suivante.

Voici quelques exemples :

- **Case 1:**

		N RELAIS		N BOUCLE		Premier point		Dernier point	
RELAY :	1		LABEL :						
1	CTRL : 0 1		BCLE : 0 1		ALRM : 3	PNTS : 0 0 1	:	0 0 9	/
2	CTRL : 0 0		BCLE : 0 0		ALRM : 0	PNTS : 0 0 0	:	0 0 0	/
3	CTRL : 0 0		BCLE : 0 0		ALRM : 0	PNTS : 0 0 0	:	0 0 0	/
	↑		↑		↑				↑
	Liste (sub-liste)		Control Panel		Alarmes				Logique (OR, AND)

Dans ce cas, le Relais 1 sera activé lorsqu'il y aura plus de 3 détecteurs à l'état d'alarme à partir de 9 détecteurs présents dans le Boucle 01 dans Central Panel 1.

- **Case 2:**

RELAY :	1		LABEL :						
1	CTRL : 0 1		BCLE : 0 1		ALRM : 1	PNTS : 0 0 1	:	0 0 1	&
2	CTRL : 0 0		BCLE : 0 0		ALRM : 1	PNTS : 0 0 5	:	0 0 5	&
3	CTRL : 0 0		BCLE : 0 0		ALRM : 0	PNTS : 0 0 9	:	0 0 9	/

Dans ce cas, les RELAY 1 seront activés par Central Panel 1 à partir de Boucle 1 lorsque les détecteurs 1, 5 et 9 sont tous en état d'alarme, et notre relais peut être dans cette boucle ou une autre.

Très important de noter est l'opérateur logique « OR » qui devrait toujours être à la fin de toute liste (sous-liste), sinon le Relais 1 ne sera jamais activé.

- **Case 3:**

RELE :	0 1		LABEL :						
1	CTRL : 0 1		BCLE : 0 1		ALRM : 1	PNTS : 0 0 1	:	0 0 1	&
2	CTRL : 0 2		BCLE : 0 1		ALRM : 1	PNTS : 0 0 5	:	0 0 5	&
3	CTRL : 0 3		BCLE : 0 1		ALRM : 1	PNTS : 0 0 9	:	0 0 9	/

Dans ce dernier scénario, le « RELAY » ne sera activé que lorsque tous les 3détecteurs définis dans différents Central Panels du réseau sont en état d'alarme.

- VOIR LA CONFIGURATION : visualiser la configuration du relais avec tous ses paramètres.

RELAIS :	Relais 2 manoeuvre	Relais	0 0 2
MDA2Y	Manoeuvre	Boucle	0 0 2 Point : 0 0 3
DIA	Detecteur : Si	Décl : Si	Retar 0 0 : 0 0
NOCHE	Detecteur : Si	Décl : Si	

- VOIR LES LISTES DE DECLENCHEMENT : visualiser les listes de points configurées pour le relais.



3.2.3.3.2.2.- Configuration Auto. Relais

4. Configuration du système	(Menu4)
4.1. Etiqueter points	
4.2. Configurer	(Menu9)
4.2.1. Configuration de boucle	(Menu17)
4.2.2. Configurer in/out logiq	(Menu18)
4.2.2.1. Configurer relais logiq	
4.2.2.2. Configuration Auto. Relais	
4.2.2.3. Supp. Relay de Boucle	
4.2.2.4. Configurer MSTAY8 entrée	

Option qui nous permet de configurer tous les relais automatiquement (tous types comme SIRAY, MDA1Y, MDA2Y et MYOA / F) sauf SIRDR, comme ALARME immédiate. Cette option remplace les configurations de relais précédentes.

3.2.3.3.2.3. Supprimer les relais configurés

4.2.2. Configurer in/out logiq	(Menu18)
4.2.2.1. Configurer relais logiq	
4.2.2.2. Configuration Auto. Relais	
4.2.2.3. Supp. Relay de Boucle	
4.2.2.4. Configurer MSTAY8 entrée	

Option qui EFFACER TOUS les relais CONFIGURÉS de la boucle.

3.2.3.3.3.- Configurer des zones d'alarme.

4.2. Configurer	(Menu9)
4.2.1. Configuration de boucle	(Menu17)
4.2.2. Configurer in/out logiq	(Menu18)
4.2.3. Configurer zones d'alarme	(Menu19)
4.2.4. Configurer sensib. Point	
4.2.5. Mots de Passe supplémentaires	(Menu20)
4.2.6. Conf.Auto Evacuation	(Menu21)
4.2.7. Conf. retard supplémentaire	
4.2.8. Zone activ. Immédiate	
4.2.9. Envoyer zones aux repetit	

Il s'agit de l'option 3 du menu CONFIGURER. Dans ce menu, nous avons la possibilité de configurer les différentes zones d'alarme entre lesquelles nous répartirons les points de la centrale. Lorsqu'une zone d'alarme est configurée, il n'est pas permis d'inclure un point dans deux zones d'alarme différentes.

4.2.3. Configurer zones d'alarme	(Menu19)
4.2.3.1. Configurer Zone	
4.2.3.2. Modification Listes	
4.2.3.3. Suppr.zone	
4.2.3.4. Etiqueter	
4.2.3.5. Voir configuration	

- CONFIGURER ZONE : la centrale nous demandera le numéro de boucle, le premier et le dernier point corrélatifs que comprend la liste de la zone d'alarme, nous pourrions alors introduire 8 listes dans chaque zone d'alarme.
- MODIFIER LISTES : cette option nous permet de modifier l'une des listes de la zone d'alarme.
- SUPPRIMER ZONE : élimination de la configuration de la zone.
- ETIQUETER : apporte une description avec un maximum de 20 caractères pour la zone pour l'identifier dans l'installation.
- VOIR CONFIGURATION : visualise la liste de points que comprend la zone d'alarme.

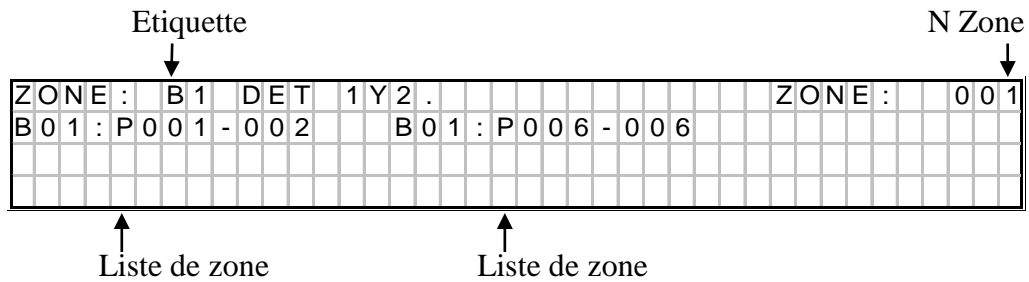

3.2.3.3.4.- Configurer la sensibilité des points.

4.2. Configurer	(Menu9)
4.2.1. Configuration de boucle	(Menu17)
4.2.2. Configurer in/out logiq	(Menu18)
4.2.3. Configurer zones d'alarme	(Menu19)
4.2.4. Configurer sensib. Point	
4.2.5. Mots de Passe supplémentaires	(Menu20)
4.2.6. Conf.Auto Evacuation	(Menu21)
4.2.7. Conf. retard supplémentaire	
4.2.8. Zone activ. Immédiate	
4.2.9. Envoyer zones aux repetit	

Il s'agit de l'option 4 du menu CONFIGURER. Depuis ce menu, nous pouvons changer la sensibilité des points séparément (en indiquant le numéro de point et la boucle). Pour tous les détecteurs, nous avons trois niveaux de sensibilité HAUTE, MOYENNE et BASSE (tous les détecteurs sont prédéfinis en sensibilité moyenne).

3.2.3.3.5.- Mot des passes supplémentaires.

4.2.5. Mots de Passe supplémentaires	(Menu20)
4.2.5.1. Mot de P. niveau 2	
4.2.5.2. Mot de P. niveau 3	

Il s'agit de l'option 5 du menu CONFIGURER. Depuis ce menu, nous pouvons introduire un password supplémentaire pour le niveau d'accès 2 et un autre pour le niveau d'accès 3. À chaque fois que nous ajouterons un nouveau password, le précédent sera éliminé. Les passwords de série de la centrale: niveau d'accès 2 : 27 ; et niveau d'accès 3 : 9000.

3.2.3.3.6.- Configurer l'auto-évacuation.

4.2.6. Conf.Auto Evacuation	(Menu21)
4.2.6.1. Habil. Auto-evac	
4.2.6.2. Deshabil. Auto-Evac	
4.2.6.3. Configurer Retard	
4.2.6.4. Résume Auto évacuation	
4.2.7. Conf. retard supplémentaire	
4.2.8. Zone activ. Immédiate	
4.2.9. Envoyer zones aux repetit	

Il s'agit de l'option 6 du menu CONFIGURER. Dans ce menu, nous trouvons quatre sous-menus : HABILITER AUTOEV., DESHABILITER AUTOEV., CONFIGURER LE RETARDEMENT, RESUME DE L'AUTO-EVACUATION. L'évacuation automatique est une fonction qui active les relais configurés comme sirènes et/ou manœuvres s'il existe une alarme dans le système et pendant un retardement configuré l'alarme n'a pas été réarmée.

- HABILITER AUTOEV. : depuis cette option, nous activons l'évacuation automatique.
- DESHABILITER AUTOEV. : depuis cette option, nous désactivons l'évacuation automatique.
- CONFIGURER LE RETARDEMENT : depuis cette option, nous configurons le délai de retardement qui s'écoule entre l'alarme et l'activation des divers relais sirènes et/ou manœuvres. Le retardement maximal est de 9 minutes et 59 secondes.

RESUME DE L'AUTO-EVACUATION : avec cette option, nous pouvons voir l'état et le retardement de l'évacuation automatique.



3.2.3.3.7.- Configurer retard supplémentaire.

4.2.7. Conf. retard supplémentaire

1. Cette option s'active après avoir introduit le temps compris entre 1" et 9 m 59".
2. Après avoir reçu un premier signal d'alarme, la centrale active les relais pertinents selon les retards qu'ils ont comme programmés.
3. Si l'utilisateur joue de la touche "Arrêt avertisseur" enfante le bourdonnant" avant de finir le temps de retard du relais, les retards de tous les relais (en incluant le relais de sortie de sirène de la centrale) retardent de plus la valeur du "retard additionnel". De cette forme il est permis au personnel de l'installation de pouvoir enquêter sur l'alarme.
4. Si à tout moment des retards la deuxième alarme se produit dans la centrale, tous les relais se déchargent immédiatement.

3.2.3.3.8.- Zone d'activation immédiate.

4.2.8. Zone activ. immédiate

Option 8 du menu CONFIGURER. L'entrée dans une alarme de n'importe quel élément de la zone introduite à cette option provoque la décharge immédiate de tous les relais de la centrale.

3.2.3.3.9.- Envoyer des zones à répéteurs.

4.2.9. Envoyer zones aux repetit.

Option 9 à du menu de configuration. Cette option vous permet d'envoyer des zones configurées à répéteurs, de pas faire, les répéteurs indiquent seulement l'étiquette du point.

3.2.3.4.- Actualiser la date et l'heure.

4.3. Actualiser date et heure

(Menu10)

- 4.3.1. Changer date
- 4.3.2. Changer heure

Il s'agit de l'option 3 du menu CONFIGURATION DU SYSTÈME. Dans ce menu, nous trouvons deux options CHANGER LA DATE et CHANGER L'HEURE. À l'aide des curseurs, nous pouvons actualiser les champs pour ces deux options.

3.2.3.5.- Horaire jour/nuit.

4.4. Horaire jour/nuit

(Menu11)

- 4.4.1. Debut horaire jour
- 4.4.2. Fin horaire hour
- 4.4.3. Prog. Jours Mode Nuit
- 4.4.4. Supprimer Prog. Mode Nuit
- 4.4.5. Résume Prog

Le mode jour/nuit sert à configurer les activations des relais car leur fonctionnement peut être différent entre le jour et la nuit. Le mode jour peut être activé ou désactivé indépendamment pour les divers jours de la semaine.

- DEBUT DE L'HORAIRE JOUR : la centrale nous demandera l'heure de début pour le mode jour.
- FIN DE L'HORAIRE JOUR : la centrale nous demandera l'heure de fin du mode jour.
- PROG. JOURS MODE NUIT : cette option nous permet de configurer la centrale pendant les 24 heures du jour en mode nuit.
- SUPPRIMER PROG. MODE NUIT : cette option supprime la configuration décrite dans le paragraphe antérieur
- RESUME DE LA PROGRAMMATION : cette option nous présente la configuration du mode jour/nuit pour la centrale.



3.2.3.6.- Mettre en mode test/normal.

```
4.5. Mise en mode test/normal (Menu12)
  4.5.1. Mode test
  4.5.2. Mode normal
  4.5.3. Lister zones
```

Le mode test est le mode de fonctionnement qui nous permet d'activer l'alarme de tout point de la centrale sans activer aucun des relais configurés, de plus toutes les alarmes se réarmeront automatiquement après 15 secondes. Ce mode est adapté pour effectuer des tests et la maintenance du système.

```
4.5. Mise en mode test/normal (Menu12)
  4.5.1. Mode test
    4.5.1.1. General
    4.5.1.2. Pour Zones
  4.5.2. Mode normal
    4.5.2.1. General
    4.5.2.2. Pour Zones
  4.5.3. Lister zones
```

- **MODE TEST** : dans ce menu, nous trouvons deux options. Nous pouvons activer le mode test de manière générale ou par zones d'alarme.
- **MODE NORMAL** : dans ce menu, nous trouvons deux options. Nous pouvons activer le mode normal de manière générale ou par zones d'alarme.
- **REPERTORIER LES ZONES** : cette option nous indique le mode de fonctionnement de la centrale et les zones d'alarme.

3.2.3.7- Led on/off.

```
4.6. Led ON/OFF (Menu13)
  4.6.1. Led ON
  4.6.2. Led OFF
```

Ce menu permet d'activer ou de désactiver (s'il est déjà activé), le led d'un élément de la boucle. Cette fonctionnalité est active seulement avec l'élément à l'intérieur d'une zone du mode test.

3.2.3.8.- Menu langue

```
4.7. Menu langue (Menu14)
  4.7.1. Langue Espagnole
  4.7.2. Langue Anglais
  4.7.3. Langue Française
  4.7.4. Langue Italienne
  4.7.5. Langue Hongrois
  4.7.6. Langue Russie
  4.7.7. Langue Portugais
  4.7.8. Langue Bulgare
  4.7.9. Langue Slovène
  4.7.10. Langue Slovaque
  4.7.11. Langue Turque
  4.7.12. Langue Roumaine
```

Depuis ce menu, nous pouvons sélectionner la langue de la centrale.

REMARQUE: La fonction de configuration automatique de la boucle définit les étiquettes par défaut dans la langue dans laquelle se trouve le panneau de contrôle à ce moment. Si la langue est modifiée, les étiquettes ne changent pas.



3.2.3.9.- Communications.

4.8. Communications	(Menu15)
4.8.1. Réseau repetiteur	(Menu24)
4.8.2. Réseau des Centrales	(Menu25)
4.8.3. Contact ID	(Menu26)
4.8.4. Centre d'alarme incendie	
4.8.6. Numéro de centrale	
4.8.7. Type de comm.	(Menu28)
4.8.8. Connexion à distance	(Menu30)

Il s'agit de l'option 8 du menu CONFIGURATION DU SYSTÈME. Dans ce menu, nous trouvons :

- RESEAU DE REPETITEURS:

4.8.1. Réseau répéteur	(Menu24)
4.8.1.1. Voir configuration	
4.8.1.2. Configurer répéteurs	
4.8.1.3. Auto détecté slaves	
4.8.1.4. Elimin. Répéteur	
4.8.1.5. Eliminer Répéteurs	

- VOIR RÊPÊTEURSCONFIGURÉ: Affiche répéteurs configuré dans la centrale.
- CONFIGURER LES REPETITEURS : donner l'adresse des répéteurs avec lesquels on désire communiquer.
- AUTODETECTER LES SLAVES : dans ce menu, sont détectés les répéteurs connectés et, automatiquement, la centrale communiquera avec ces répéteurs.
- ELIMINER UN REPETITEUR : depuis cette option, nous éliminons le répéteur que nous sélectionnons.
- RÊPÊTEURS CLAIR: de cette option supprime tous configurés répéteurs dans la centrale.
- ETIQUETER UN REPETITEUR : dans ce menu, nous donnons une étiquette au répéteur avec un maximum de 20 caractères.

- RESEAU DES CENTRALES :

4.8.2. Réseau des Centrales	(Menu25)
4.8.2.1. Voir centrales	
4.8.2.2. Réarmer réseau de centrale	
4.8.2.3. Configurer les clés réseau	(Menu35)

- VOIR CENTRALES : Affiche les centrales configurés.
- RÉARMEMENT RÉSEAU DU CENTRALES : Réarmer toutes les stations connectées au réseau.

4.8.2.3. Configurer les clés réseau	(Menu35)
4.8.2.3.1. Activer	
4.8.2.3.2. Désactiver	

- CONFIGURER LES CLES RESEAU : Il permet d'activer/désactiver les touches automatiquement (sans délai, sirènes d'arrêt, évacuation, mode manuel), lorsqu'elles sont activées / désactivées à partir d'un autre panneau de contrôle connecté au réseau.



4.8.3. Contact ID

(Menu26)

- 4.8.3.1. Activer
- 4.8.3.2. Desactiver
- 4.8.3.3. Intervalle d'essai
- 4.8.3.4. Programmation Telephone num 1
- 4.8.3.5. Programmation Telephone num 2
- 4.8.3.6. Programmation Telephone num 3
- 4.8.3.7. Programmation Telephone num 4
- 4.8.3.8. Programmation Telephone num 5
- 4.8.3.9. Prog.Message par Installation

- Contact ID
 - ACTIVER
 - DESACTIVER
 - INTERVALLE D'ESSAI : Vérification de l'heure de la communication avec le centre de réception
 - PROGRAMMATION TÉLÉPHONE NUM 1
 - PROGRAMMATION TÉLÉPHONE NUM 2
 - PROGRAMMATION TÉLÉPHONE NUM 3
 - PROGRAMMATION TÉLÉPHONE NUM 4
 - PROGRAMMATION TÉLÉPHONE NUM 5
 - PROGRAMMATION MESSAGE PAR INSTALLATION
- PROGRAMMER NUMÉRO DE CENTRALE :
 - INTRODUIRE NUMÉRO DE CENTRALE.
- NUMÉRO DE CENTRALE :
 - IL VISUALISE NUMÉRO DE CENTRALE.
- TYPE DE COMMUNICATION PC :

4.8.7. Type de comm.

(Menu28)

Les ports de communication de la centrale sont configurables avec les différentes fonctionnalités disponibles. Le panneau de commande possède 3 ports de communication RS485 identifiés comme CONPC (COM1), CONRED (COM2), CONREP (COM3) et un port USB identifié comme USB (USB1).

Dans ce menu, vous pouvez sélectionner le port que vous souhaitez utiliser avec les fonctionnalités suivantes:

- NeTW: port de connexion pour connecter les panneaux de contrôle au réseau.
- RePT: port de connexion pour connecter le répéteur.
- iLNK: port de connexion pour la configuration logicielle du panneau de commande I-Link ou I-Link ONLINE.
- C_ID: port de connexion pour ContactID.
- ReMT: port de connexion pour la carte REMOTE.

Type	de	comm.																		
NeTW:		COM2		RePT:		COM3		iLNK:		USB1										
C_ID:		-		MoDB:		-		ReMT:		COM1										
ENTER:		SAVE,		OPTIONS:		UP-DOWN,		ESC:		OUT										



4.8.8. Connexion à distance

(Menu30)

4.8.8.1. Connexion à distance

4.8.8.1.1 Activer

4.8.8.1.2 Désactiver

4.8.8.2. DHCP

4.8.8.2.1. Activer

4.8.8.2.2. Désactiver

4.8.8.3. IP

4.8.8.4. PORT

4.8.8.5. MASK

4.8.8.6. GATEWAY

4.8.8.7. UMIP

4.8.8.8. Numéro de Série

- **CONNEXION A DISTANCE (CONNECTION REMOTE):** Permet de configurer les paramètres de communication de la carte REMOTE avec le réseau Ethernet.
 - **Active/désactivé** communication avec la carte REMOTE
 - **IP:** définit l'adresse IP de la carte REMOTE dans le réseau interne. Par défaut 192.168.0.254.
 - **PORT:** définit le port de la carte REMOTE. Le serveur / routeur doit être configuré pour permettre la communication entre la carte REMOTE et le réseau externe. Par défaut, la valeur est 80.
 - **MASQUE:** Masque du serveur / routeur qui différencie les adresses IP du réseau interne et externe. Sur la base de l'adresse IP du serveur / routeur, les valeurs «0» identifient les adresses internes. Par défaut, la valeur du masque est 255.255.255.0.
 - **GATEWAY:** adresse IP du serveur / routeur. Par défaut, la valeur est 192.168.0.50.
 - **DHCP :** permet de configurer automatiquement les paramètres « IP, PORT, et MASQUE».
 - **UMIP:** Acronym de "Update My IP". Avec l'activation de cette fonction, il est permis de communiquer automatiquement avec la carte REMOTE de la centrale à partir du web www.l-remote.com sans avoir besoin de connaître l'adresse IP du serveur / routeur.
 - **NUMÉRO DE SÉRIE:** Il s'agit du numéro de série de la carte REMOTE nécessaire pour l'identifier sur le site Web "www.l-remote.com"

3.2.3.10- Fonction sirène arrêts.

4.9. ARRÊT SIRENE

(Menu16)

4.9.1. Activation

4.9.1.1. Continue

4.9.1.2. Reset

4.9.2. Action

4.9.2.1. Continue

4.9.2.2. Event

4.9.3. Voir configuration

Option 9 du menu CONFIGURATION SYSTÈME. À l'intérieur de ce menu nous avons les options suivantes:

- **ACTIVATION:**
 - **CONTINUE:** le "Arrêt" se maintient activé quand la centrale est recommencée.
 - **RESET:** le "Arrêt les Sirènes" il est désactivé quand la centrale a recommencé.
- **COMPORTEMENT:**
 - **CONTINUE:** le "Arrêt Sirènes" se maintient actif bien que la centrale reçoive plus d'alarmes.
 - **EVENEMENT:** Avec l'entrée de chaque nouvelle alarme la fonction est désactivée.
- **VOIR CONFIGURATION:** On se montre information sur l'état de la "Activation" et du "Comportement" de la centrale.



4.- Mise en marche.

4.1.- Vérifications préalables.

Avant la mise en marche de l'installation du système analogique, nous devons nous assurer que l'installation est totalement terminée et disposer de toutes les données pour la programmer correctement. Pour cela, nous devons vérifier tous les points indiqués ci-dessous :

- Disposer d'une alimentation de 110~230V uniquement pour le système anti-incendie, qui reste sous tension 24 heures par jour et tous les jours de la semaine (voir chapitre 2.1).
- Disposer d'un jeu de deux batteries de 12V avec une capacité comprise entre 7 et 24Ah en fonction du nombre de boucles et de la charge connectée à la centrale (voir chapitre 2.3.1).
- Vérifier que la totalité des éléments sont montés sur l'installation.
- Vérifier qu'il ne reste pas d'éléments non connectés ou avec des erreurs de raccordement pouvant engendrer des dysfonctionnements de la mise en marche ou la détérioration des éléments du système.
- Ne pas retirer les cache-poussière jusqu'à ce que l'installation soit terminée et propre.
- Disposer d'une liste avec l'ensemble des éléments de chaque type connectés sur chaque boucle, voir l'exemple dans le tableau suivant.

BOUCLE: 1	
TYPE	QUANTITE
A30XHA/S	15
A30XTA	2
A30XHTCO	5
PUCAY	10
SIRAY	1
MDAxY	6
MSTAY	1
KMAY	3
MYOA	1
TOTAL	44

- Disposer d'une liste pour chaque boucle avec l'emplacement, le type et le numéro de programmation de chaque point (détecteurs, boutons-poussoirs, modules de relais, modules de signaux techniques, modules master), ce numéro de programmation va de 1 à 65535, voir l'exemple du tableau suivant :

Boucle: 01				
Point	N° Programmation	Étiquette	Type	Notes
1	12757	CHAMBRE 101	A30XHA	
2	12432	CHAMBRE 102	A30XHA	
3	4767	DÉCLENCHEUR P1	PUCAY	
4	6982	COULOIR P1	KMAY	

Ainsi, avec les listes configurées à la base, qui sont complétées par les listes d'activation des relais et la liste des zones d'alarme, cela nous permet de réaliser la série du système en intervenant avec un clavier extérieur, sur la centrale elle-même ou de manière plus pratique avec le programme **I-LINK** avec un PC qui, par la suite, basculera les données vers la centrale.



4.2.- Alimentation

RESEAU : au niveau des bornes d'entrée, la tension sera de 110~230V +/- 10% - 50-60 Hz

Attention relier le câble de TERRE et respecter la position de la phase et de ce qui est neutre !!!

BATTERIES : connecter les deux éléments en série (**attention à la polarité**). En présence de tension de réseau, au niveau des bornes des batteries il y aura entre 24 et 27 Vdc.

On mettra sous tension de 110~230V la centrale et ensuite on procédera au raccordement des batteries. La led verte d'alimentation devra s'allumer sur le cadran de la centrale et les textes d'initialisation devront apparaître, comme indiqué dans la section 3.2.1.1.

4.3.- Boucles et relais

On procédera à la mise en marche des boucles une par une. Une fois connectés les câbles de boucle au driver correspondant, on procédera à la recherche de points selon la description de la section 3.2.3.4.1 ou dans le manuel de configuration de points.

Une fois la recherche terminée, il faudra comparer la quantité de points trouvés par la centrale avec les données prises au préalable, voir la section 4.1.

- Si la quantité trouvée est la même, cela signifie que tous les éléments sont connectés correctement à la boucle de la centrale. Si la quantité trouvée est supérieure, cela signifie que plus d'éléments sont installés sur la boucle. Il faut alors actualiser l'information, les numéros de programmation, l'étiquette de ces éléments pour pouvoir terminer la mise en marche à travers les étapes suivantes.
- Si la quantité trouvée est inférieure, cela signifie que moins d'éléments ont été installés sur la boucle, que des éléments de la boucle ne sont pas connectés ou ne sont pas montés. Réviser toute l'installation de la boucle en contrôlant tous les raccordements et en comptant à nouveau les éléments installés.

Une fois résolus les problèmes de l'installation il faut effectuer à nouveau la recherche d'éléments de la boucle et si le résultat est correct, il faut répéter tout le processus antérieur pour une autre boucle de la centrale.

Ensuite, il faut procéder à l'affectation de des numéros de programmation pris au préalable aux éléments de la boucle, voir la section 4.1. Pour cela, il faut les introduire dans la centrale grâce aux touches de celle-ci (voir la section 3.2.3.3 ou Annexe 2), ou avec un ordinateur (voir le manuel I-LINK).

Il est aussi possible d'affecter un nom à chaque élément de la boucle, appelé étiquette. Cela peut être effectué grâce aux touches de la centrale, ci (voir la section 3.2.3.3 ou Annexe 2) ou avec un ordinateur (voir le manuel I-LINK).

Si la centrale dispose de modules de relais (MDA1Y, MDA2Y et MYOA) et de sirènes de boucle (SIRAY/SIRAYL), l'on procédera à la configuration de ces derniers en fonction des points qui doivent les activer, grâce aux touches de la centrale, (voir la section 3.2.3.3.2.1 ou Annexe 2, ou le manuel I-LINK).

Il est possible aussi de configurer les zones d'alarme depuis la centrale (voir la section 3.2.3.3.3, Annexe 2 ou voir le manuel I-LINK).

Une fois que nous avons terminé les points antérieurs, nous devons vérifier que la programmation réalisée est correcte, nous devons donc suivre tous les points de toutes les boucles de la centrale. Cela sera effectué grâce aux touches de la centrale, (voir la section 3.2.2.4 ou Annexe 2), ou un PC (voir le manuel I-LINK).



Pendant le processus de mise en marche décrit dans ce point, la centrale peut indiquer divers types d'avaries, lesquelles doivent être résolues pour le fonctionnement correct du système de détection, pour eux consulter le paragraphe 4.4 où on décrit les principales avaries, causes que les elles peuvent provoquer et entraînes effectuer pour la résolution de ces dernières.

4.4.- Avaries.

4.4.1.- AVARIES EN DÉMARRAGE DU CENTRALE

NO N'ALLUME PAS LA CENTRALE

-leds d'alimentation et de batterie éteints, display ne visualise rien-

Cause	N'arrive tension adéquate ni de 110~230V ni de batteries.
Solution	Vérifier la présence de tension de réseau de 110~230V dans ce qui est borne de connexion. Connectez des batteries 24V (entre 24V et 28V) en bon état de charge.

4.4.2.- AVARIES D'ALIMENTATION

BAISSÉE V RÉSEAU (n'arriver pas tension de 110~230 V)

Cause	N'arrive pas tension de 110~230 V à la source d'alimentation
Solution	Vérifier la présence de tension de réseau de 110~230 V dans ce qui est borne de connexion de la source échangée. Doit être allumé le led vert de la source échangée. Réviser l'état du fusible d'alimentation (4 Ampères) (Voir des chapitres 2.2.1 et 2.2.3)

MONTÉE DE RÉSEAU

Cause	Alimentation de 110~230 V hors de la marge permise.
Solution	Vérifier la présence de tension de réseau de 110~230 V dans ce qui est borne de connexion de la source échangée. Doit être allumé le led vert de la source échangée. (Voir des chapitres 2.2.1 et 2.2.3)

SANS BATTERIE (n'est pas reliée la batterie à la centrale)

Cause	La batterie n'est pas relié à la centrale ou bien l'est de manière incorrecte.
Solution	Réviser ce qui est correct la connexion des batteries à la centrale, réviser l'état du fusible de sortie de batteries (4 Ampères). On doit surveiller la polarité des batteries et son connexion en série. La tension dans la sortie de batteries, avec celles-ci comprise entre les 22 V et les 28 V. (Voir chapitre 2.3.1)

BATTERIES SURCHARGÉES (les batteries n'acceptent pas charge)

Cause	Les batteries sont arrivées à la fin de leur vie utile.
Solution	Remplacer le jeu par autre nouveau. La tension dans la sortie de batteries, avec celles-ci reliées, pour un fonctionnement normal doit être comprise entre les 22V et les 28V. (Voir chapitre 2.3.1)

BATTERIE DÉCHARGÉE. (les batteries ne sont pas chargées)

Cause	Les batteries ne sont pas chargées ou son connexion n'est pas correct.
Solution	Réviser celui connexion en série des deux batteries de 12V, attendre quelque 12 heures jusqu'à ce qu'on complète la charge des batteries. Si persiste l'avarie à les remplacer par quelques actif nouvelles. La tension dans la sortie de batteries, avec celles-ci reliées, pour un fonctionnement normal doit être comprise entre les 22V et les 28V. (Voir chapitre 2.3.1)



AVARIE CHARGEUR (Le chargeur de batterie ne fonctionne pas)	
Cause	Le chargeur de batteries ne charge pas les batteries. Ce message est associé aux avaries indiquées comme BAISSSE V RÉSEAU, SANS BATTERIE, BATTERIE SURCHARGÉES et BATTERIE DÉCHARGÉE. Est visualisées 4 minutes après avoir commencé.
Solution	Réviser la connexion et été de batteries comme il est indiqué dans les points précédents. Si cette avarie est indiquée sans aucun autre message associé on doit réviser le fusible de l'expéditeur de batteries (1 Ampère). (Voir les chapitres 2.2.1, 2.2.3 et 2.3.1)

AVARIE 30V (il n'y a pas une tension de 30V dans la sortie de 30V de la Source d'Alimentation)	
Cause	Fusible de cette sortie fondu par court-circuit ou excès de consommation
Solution	Réviser la connexion de la sortie de 30V, quantité d'éléments reliés elle comme répéteurs, électroaimants, etc., pour qu'ils ne dépassent pas la consommation maximale admise. (Voir les chapitres 1.5.5.1 et 2.2.3)

CA RELAIS : 01 (ligne ouverte dans le relais de Sirène Générale S1)	
Cause	Il existe un manque de continuité entre la sortie du relais de Sirène Générale S1 et la résistance finale de ligne.
Solution	Vérifier ce qui est correct la connexion de la sortie de Sirène Générale S1 avec les sirènes à elle reliées, vérifier l'assemblage correct de la résistance finale de ligne, 4K7 et les diodes de supervision, (voir chapitre 2.3.3.1 et 2.3.3.2). Réviser l'état correct du fusible de sortie S1 (2 Ampères). La tension de sortie Sirène Générale S1 pour un fonctionnement correct doit être comprise entre les -10V et les -18V en repos et de 24V à 29V activé.

CC RELAIS : 01 (ligne croisée dans le relais de Sirène Générale S1)	
Cause	Il existe un court-circuit entre la sortie du relais de Sirène Générale S1 et la résistance finale de ligne.
Solution	Vérifier ce qui est correct la connexion de la sortie de Sirène Générale S1 avec les sirènes à elle reliées, vérifier l'assemblage correct de la résistance finale de ligne, 4K7 et les diodes de supervision, (voir chapitre 2.3.3.1 et 2.3.3.2). La tension de sortie Sirène Générale S1 pour un fonctionnement correct doit être comprise entre les -10V et -18V en repos et de 24V à 29V activé.

4.4.3.- AVARIES DE BOUCLES

POINT NE RÉPOND PAS	
Cause	Un élément de la boucle a cessé de fonctionner.
Solution	Vérifier on n'ait pas retiré l'élément de l'installation, ce qui est correct la connexion de ce dernier et que la tension de la boucle qui lui arrive est comprise entre les 22V et les 35V. Observer aussi qu'il n'ait pas été touché par des agents externes comme vols eau, etc. Si cette avarie affecte plusieurs points, vérifier s'ils sont compris entre deux isolateurs, si est ainsi, de réviser ce tronçon d'installation donc doit exister un court-circuit dans celui câblé.

CONSOMMATION EXCESSIVE	
Cause	La boucle est surchargée ou à un court-circuit, la tension dans la boucle est sous les 22V.
Solution	Réviser celui câblé de la boucle touchée, possibles court-circuités, connexion d'éléments qui ne doivent pas directement être reliés dans la boucle comme détecteurs conventionnels, résistances et condensateurs finaux ligne, électro-aimants, sirènes, etc. Observer aussi que n'ait pas été touché par des agents externes comme vols d'eau, etc. Une fois localisé et résolu la cause qu'il est à l'origine de l'avarie, attendre 5 minutes pour réarmer l'incidence dans la centrale, on doit refroidir les éléments de protection. La tension dans la boucle pour un fonctionnement correct doit être comprise entre les 22V et les 35V.



BOUCLE OUVERTE	
Cause	La boucle n'est pas fermée correctement.
Solution	Réviser celui câblé et la connexion de la boucle touchée.

LIGNE OUVERTE MASTER (ligne ouverte en master pour conventionnels KMA Y)	
Cause	Il n'y n'a pas continuité dans les câbles de la ligne d'esclaves depuis le KMA Y jusqu'à la fin de ligne. La fin de ligne n'est pas montée.
Solution	Vérifier ce qui est correct la connexion du KMA Y avec les détecteurs et les boutons à celui reliés, vérifier ce qui est correct la connexion du condensateur final de ligne 10uF-63V et sa polarité (voir chapitre 1.5.4.1). La tension de sortie du KMA Y pour un fonctionnement correct doit être comprise entre les 18V et les 21V.

LIGNE CROISÉE MASTER (ligne croisée en master pour conventionnels KMA Y)	
Cause	Il y a un court-circuit dans la ligne de connexion depuis le KMA Y jusqu'à la fin de ligne.
Solution	Vérifier ce qui est correct la connexion du KMA Y avec les détecteurs et les boutons à celui reliés, vérifier ce qui est correct la connexion du condensateur final de ligne 10uF-63V et sa polarité, réviser celui la connexion avec la polarité correcte dans les boutons esclaves (voir chapitre 1.5.4.1). La tension de sortie du KMA Y pour un fonctionnement correct doit être comprise entre les 18V et les 21V.

CA RELAIS 01 (ligne ouverte dans le relais 1 le MD1Y, de MDA2Y ou MYOA)	
Cause	Il existe un manque de continuité entre la sortie du relais 1 du MDA1Y, MDA2Y ou MYOA et la résistance finale de ligne.
Solution	Vérifier ce qui est correct la connexion le MDA1Y, MDA2Y ou de MYOA avec les sirènes à celui reliées, vérifier l'assemblage correct de la résistance finale de ligne, 33 KΩ et les diodes de supervision, (voir chapitre 1.5.4.3, 1.5.4.4 et 1.5.4.5). Réviser l'état correct du fusible de protection du module. La tension de sortie du relais 1 le MDA1Y, MDA2Y ou de MYOA pour un fonctionnement correct doit être comprise entre les -2 V et les -7,8 V en repos et de 24V à 29V activé.

CC RELAIS 01 (ligne croisée dans le relais 1 le MDA1Y, MDA2Y ou de MYOA)	
Cause	Il existe un court-circuit entre la sortie du relais 1 le MDA1Y, de MDA2Y ou MYOA et la résistance finale de ligne.
Solution	Vérifier ce qui est correct la connexion le MDA1Y, MDA2Y ou de MYOA avec les sirènes à celui reliées, vérifier l'assemblage correct de la résistance finale de ligne, 33 KΩ et les diodes de supervision, (voir chapitre 1.5.4.3, 1.5.4.4 et 1.5.4.5). La tension de sortie du relais 1 le MDA1Y, MDA2Y ou de MYOA pour un fonctionnement correct doit être comprise entre les -2 V et le -7,8 V en repos et de 24 V à 29 V activé.

CA RELAIS 02 (ligne ouverte dans le relais 2 du MDA2Y)	
Cause	Il existe un manque de continuité entre la sortie du relais 1 le MDA2Y et la résistance finale de ligne.
Solution	Vérifier ce qui est correct la connexion du MDA2Y avec les sirènes à celui reliées, vérifier l'assemblage correct de la résistance finale de ligne, 33 KΩ et les diodes de supervision, (voir chapitre 1.5.4.5). Réviser l'état correct du fusible de protection du module. La tension de sortie du relais 2 du MDA2Y pour un fonctionnement correct doit être comprise entre les -2 V et les -13 V en repos et de 24 V à 29 V activé.

CC RELAIS 02 (ligne croisée dans le relais 2 du MDA2Y)	
Cause	Il existe un court-circuit entre la sortie du relais 2 du MDA2Y et la résistance finale de ligne
Solution	Vérifier ce qui est correct la connexion du MDA2Y avec les sirènes à celui reliées, vérifier l'assemblage correct de la résistance finale de ligne, 33 KΩ et les diodes de supervision, (voir chapitre 1.5.4.5). La tension de sortie du relais 2 du MDA2Y pour un fonctionnement correct doit être comprise entre les -2 V et les -13 V en repos et de 24 V à 29 V activé.



24V RELAIS (avarie 24V dans des modules MDA1Y, MDA2Y ou MYOA)	
Cause	N'arrive pas tension de 24 V au module depuis la sortie de 30 V de la source d'alimentation, ou depuis la centrale ou une source d'alimentation auxiliaire externe.
Solution	Vérifier celui la connexion de la ligne de 30 V depuis la source d'alimentation la centrale ou la source d'alimentation auxiliaire jusqu'à l'entrée de 24 V du module MDA1Y, MDA2Y ou MYOA, (voir chapitre 1.5.4.3, 1.5.4.4 et 1.5.4.5). La tension de 24 V dans l'entrée des modules pour un fonctionnement correct doit être comprise entre les 20 V et les 29 V.

CA IN 01 (Ligne ouverte dans l'entrée 1 du MSTAY)	
Cause	Il y a un manque de continuité entre l'entrée 1 du MSTAY et la résistance finale de ligne.
Solution	Vérifier la connexion du MSTAY avec les éléments à lui reliés, vérifier l'assemblage correct de la résistance finale de ligne, 33 K Ω , (voir chapitre 1.5.4.2). La tension de l'entrée 1 du MSTAY pour un fonctionnement correct doit être comprise entre les -5 V et les -7 V en repos.

CC IN 01 (Ligne croisée dans l'entrée 1 du MSTAY)	
Cause	Il y a un court-circuit entre l'entrée 1 du MSTAY et la résistance finale de ligne.
Solution	Vérifier la connexion du MSTAY avec les éléments à lui reliés, vérifier l'assemblage correct de la résistance finale de ligne, 33 K Ω , (voir chapitre 1.5.4.2). La tension de l'entrée 1 du MSTAY pour un fonctionnement correct doit être comprise entre les -5 V et les -7 V en repos.

CA IN 02 (Ligne ouverte dans l'entrée 2 du MSTAY ou MYOA)	
Cause	Il y a un manque de continuité entre l'entrée 2 du MSTAY ou MYOA et la résistance finale de ligne.
Solution	Vérifier l'assemblage correct de la résistance finale de ligne, 33 K Ω , (voir chapitre 1.5.4.2 et 1.5.4.3). La tension de l'entrée 2 du MSTAY, MYOA pour un fonctionnement correct doit être comprise entre les -5 V et les -7 V en repos.

CC IN 02 (Ligne croisée dans l'entrée 2 du MSTAY ou MYOA)	
Cause	Il y a un court-circuit entre l'entrée 2 du MSTAY, MYOA et la résistance finale de ligne.
Solution	Vérifier la connexion du MSTAY, MYOA avec les éléments à lui reliés, vérifier l'assemblage correct de la résistance finale de ligne, 33 K Ω , (voir chapitre 1.5.4.2 et 1.5.4.3). La tension de l'entrée 2 du MSTAY, MYOA pour un fonctionnement correct doit être comprise entre les -5 V et les -7 V en repos.

AVARIE TECHNIQUE (entrée IN2 du MSTAY activée)	
Cause	Un signal externe au système de détection analogique a activé l'entrée IN2 du MSTAY.
Solution	Son fonctionnement normal n'est pas une avarie du système de détection analogique, si non, réviser le correct état de fonctionnement des appareils reliés au MSTAY (IN2). (Voir chapitre 1.5.4.2)

DÉTECTEUR SALE	
Cause	On a dépassé le niveau de saleté permis dans le détecteur (A30XHA, A30XHAS et A30XHTCO, A50HSCOI), 100% sur l'écran de monitoring, doit être nettoyé.
Solution	Nettoyer le détecteur avec air comprimé, réarmer l'avarie et monitorer le point en observant que les lectures soient inférieures à 5, s'il monitorer des niveaux supérieurs ou on répète l'avarie de détecteur sale, la propreté n'a pas été suffisante et on recommande de remplacer le détecteur par un nouveau.

4.4.4.- AUTRES AVARIES**POINT NON TROUVÉ (sur l'écran de monitoring)**

Cause	Le point de la boucle indiquée n'est pas localisé par la centrale.
Solution	On monitore un point non installé ou bien, un point lui on ne que a pas assigné le numéro de programmation. Réviser la configuration du point. Les détecteurs A50 clignotent en jaune s'ils n'ont pas communiqué avec la centrale pendant plus de 30 secondes.

RÉPÉTITEUR : XX IN NE LE COMMUNIQUE PAS

Cause	Il prononce la communication avec le répéteur indiqué.
Solution	Réviser celui la connexion du répéteur avec la centrale, réviser des courts-circuits, des câbles coupés, mesurer la correcte tension d'alimentation du répéteur, le devoir se trouver entre 24V et 30V (voir chapitre 1.5.5). Réviser la configuration du numéro de répéteur, être assuré que le nombre formé dans la centrale est le même que celui du répéteur (voir chapitre 3.2.3.9).

CENTRALE : XX NE COMMUNIQUE PAS

Cause	Il prononce la communication avec la centrale indiquée.
Solution	Réviser la connexion de la centrale avec la centrale principale, réviser des court-circuités, câbles coupés, vérifier que la centrale soit en marche (voir chapitre 1.5.6). Réviser qu'il n'existe pas de deux ou plus centraux avec le même nombre.

TÉLÉCOMMANDE/CAI: NE COMMUNIQUE PAS / AVARIE 00

Causa	Échec de communication avec l'indiqué. (télécommande et C.A.I. sont optionnels)
Solución	Vérifiez la connexion du panneau de commande avec les cartes ; vérifiez les courts-circuits, couper les câbles, vérifier le bon fonctionnement du tableau de commande. Vérifiez les réglages dans le menu de communication 4.8. (voir chapitre 3.2.3.9)



ATENCIÓN A LA CONEXIÓN CORRECTA DE LOS CONECTORES DEL CABLE ENTRE EL CIRCUITO DE LA CPU Y EL DE SALIDAS, YA QUE, SE PUEDEN PRODUCIR AVARIAS EN LA CENTRAL.

CARE MUST BE TAKEN WITH THE CIRCUIT CONNECTORS OF THE CPU, BECAUSE IT MAY CAUSE A FAULT SYSTEM.

S'ASSURER DE LA CONNEXION DES CONNECTEURS DU CÂBLE ENTRE LE CIRCUIT DE LA CPU ET CELUI DES SORTIES. EN CAS CONTRAIRE, DES PANNES POURRAIENT SE PRODUIRE DANS LA CENTRALE

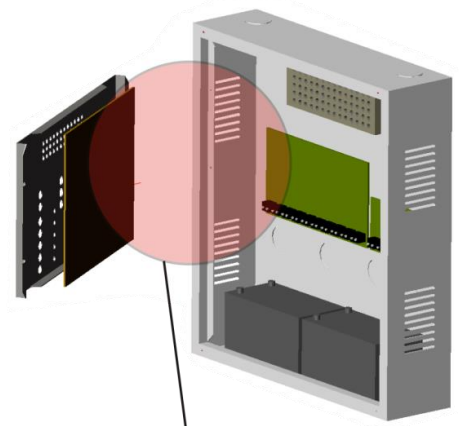
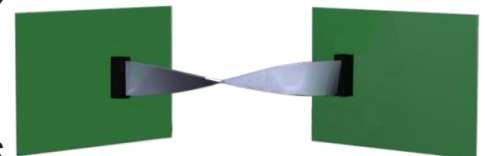
**Zona A**

El cable debe quedar torsionado 180°

The wire is twisted 180°

Le câble doit être tordu à 180°

Figure 29. Conexión conector CPU / CPU connector connexion / CPU Connexion connecteur**NOTE:**

COFEM S.A. on réserve le droit d'effectuer des changements étant donné des erreurs typographiques, imprécisions de l'information actuelle ou améliorations programmes et/ou équipement, à tout moment et sans préavis.

Annexe 1: Utilisation du Control Panel LYON / C-LYON / ZAFIR

1. Qu'est-ce qu'un système de panneau de contrôle LYON / C_LYON /ZAFIR?

Le système LYON / C_LYON / ZAFIR est un système de détection d'incendie qui, combiné avec des détecteurs et des modules correspondants, est capable de détecter rapidement les premiers signes d'un incendie, d'émettre un avertissement de l'événement et d'agir sur divers éléments, tels que les portes de sortie de secours, alarmes incendie acoustiques ou sorties croisées.

2. Panneau avant du système

Voici à quoi ressemble le panneau de contrôle du système centralisé :

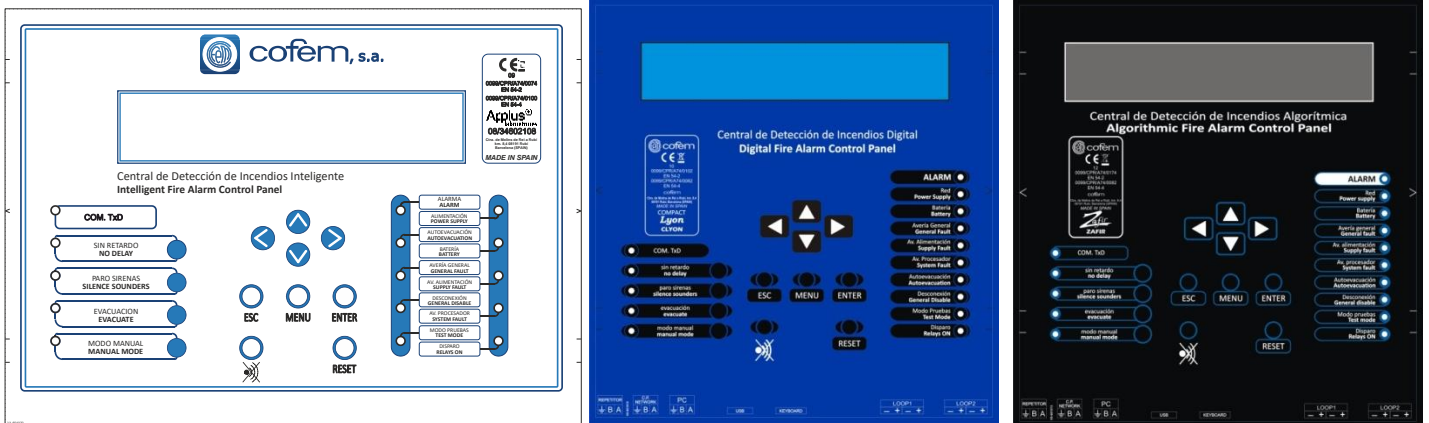

Les touches permettent d'agir via l'unité de contrôle, tandis que les voyants lumineux (LED) et l'écran fournissent des informations sur l'état du système.

3. Que se passe-t-il si le haut-parleur piéze sonne ?

Le buzzer ou l'avertissement sonore émet une alarme intermittente si l'une des situations suivantes se produit :

1. Une alarme incendie a été déclenchée.
2. Un relais a été actif.
3. Un défaut est survenu dans le système de détection.

Pour arrêter la sonnerie, appuyez sur ce bouton poussoir



IMPORTANT: L'INCIDENT doit toujours être CONTROLÉ lorsque cette touche est enfoncée

4. Vérification de l'incident

Après avoir arrêté le buzzer, l'utilisateur doit vérifier l'incident. L'unité de contrôle intègre un écran pour afficher des informations et divers indicateurs lumineux qui fournissent des détails sur l'incident survenu. Les options sont: une ALARME, une ACTION ou un DEFAUT.

En cas d'incident de plusieurs types simultanément, l'affichage peut être basculé en appuyant sur la touche **ENTER**. Les informations affichées à l'écran peuvent être développées en utilisant:

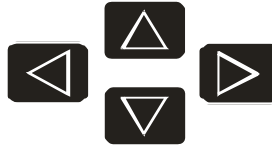

Si l'incident en question est une ALARME, l'utilisateur doit vérifier s'il est réel. Si tel est le cas, l'ordre d'évacuation peut être donné. Au préalable, le clavier doit être activé et également si l'une des touches du panneau de commande est enfoncée, à l'exception du buzzer (le panneau de commande demande la saisie d'un code):

Pour activer le clavier, le code d'accès doit être entré à l'aide du (▲▼◀▶)

Le code d'accès est:
27
(Confirme avec le bouton ENTER).

Cette opération doit être effectuée chaque fois qu'un code d'accès est demandé. Une fois le code saisi, tous les boutons du panneau de commande peuvent être utilisés.

5. Evacuation

Cette fonction peut être exécutée une fois le clavier activé et en appuyant sur la touche d'évacuation.



IMPORTANT: ceci doit être confirmé avec le bouton ENTER

Cette fonction active toutes les sirènes et interrupteurs du système. Ceci est également montré en allumant l'indicateur lumineux.

6. Désactiver le son des sirènes

Si nécessaire, cette fonction permet de désactiver les sirènes. Le clavier doit être activé et il est effectué en appuyant sur le bouton SILENCE SOUNDERS:



**IMPORTANT: Tant que le voyant lumineux est allumé,
les sirènes du système ne s'activeront JAMAIS.**

7. Réinitialiser les événements

Dans le cas d'une fausse alarme, l'utilisateur doit réinitialiser l'alarme. Avec le clavier activé, sélectionnez l'alarme à réinitialiser et appuyez sur la touche de réinitialisation:



**IMPORTANT: lorsqu'une alarme est réinitialisée,
Celle-ci doit être confirmée avec la touche ENTER**

Si l'incident est un **DEFAULT**, celui-ci doit également être **réinitialisé** en suivant exactement le même processus que celui expliqué ci-dessus. Si le **DEFAULT** se reproduit, contactez le service technique.

**DÉBRANCHEZ l'alimentation 110 ~ 230V et les BATTERIES avant d'accéder à
l'intérieur de l'unité de contrôle.**

Annexe 2: Configuration des éléments Lyon / C-Lyon / Zafir

1.-Introduction

Les étapes nécessaires à la configuration du panneau de commande analogique LYON sont indiquées ci-dessous.

Le système analogique comprend les éléments suivants:

Détecteurs adressables

Optique	A30XHAS	A50S	/ I
Thermique	A30XTA	A50H	/ I
Optique Thermique	A30XHA	A50SH	/ I
Multi-détecteur	A30XHTCO	A50HSCOI	

Déclencheur manuel d'alarme

PUCAY

Module pour éléments conventionnels

KMAY / KMAY32

Modules relais

1 relai	MDA1Y
2 relais	MDA2Y / MDA2YLT

Module aux signaux techniques

MSTAY / MSTAY8

Module relais et signal technique

MYOA / F

Isolateur de boucle

KABY

Algorithmique et adressable sirène

SIRAY / SIRAYL / SIRAY+BSLC

Chacun de ces éléments a une étiquette de programmation. Ce numéro est attribué en usine.

Lorsqu'une opération de recherche d'élément est effectuée à l'aide de l'unité de contrôle, celle-ci trouve tous les éléments de la boucle, sauvegardant en mémoire le type d'élément et le numéro de programmation attribué.

Le but fondamental de cette procédure est qu'en effectuant cette recherche, tous ces numéros peuvent être transmis à la mémoire de l'unité de contrôle et pour qu'ils soient affectés à la boucle où la recherche a été effectuée.

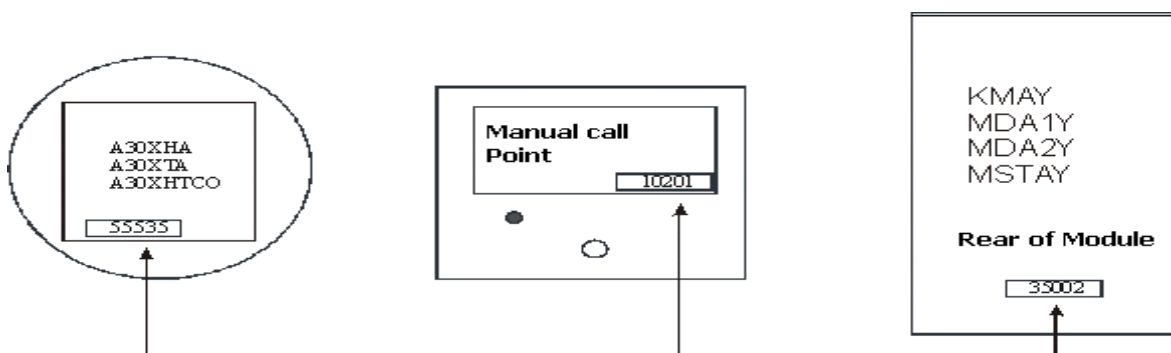

REMARQUE: Avant d'attribuer un point, il est recommandé d'obtenir les listes de programmation avec toutes les données

2.-Accès au clavier

Si le clavier n'a pas été activé, la seule touche qui fonctionnera est le bouton d'arrêt BUZZER (en cas de nouveaux incidents, le buzzer sera à nouveau activé).

Le système LYON / C-LYON / ZAFIR offre plusieurs niveaux d'accès aux différentes fonctions internes.

Le premier niveau d'accès contrôle l'utilisation du clavier.

Lorsqu'une des touches du panneau de commande est enfoncée, un code d'accès sera demandé:

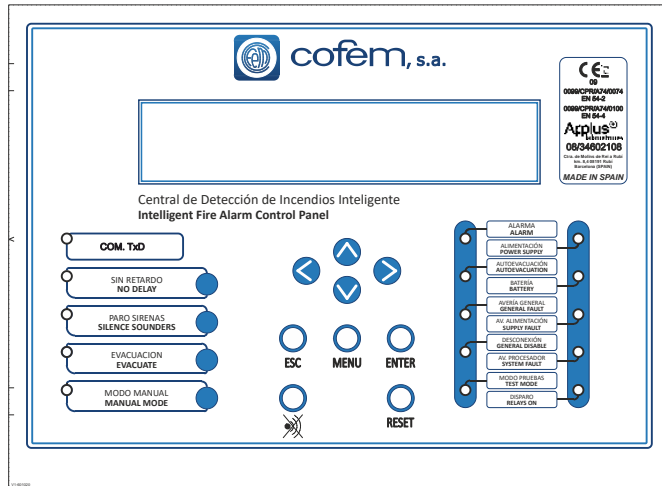

UN CODE D'ACCES SERA DEMANDE

Nº 27

IMPORTANT: si aucune touche n'est enfoncée dans un délai de 30 secondes, le clavier est bloqué et l'étape précédente doit être répétée afin de continuer à utiliser le clavier.

Dès que l'accès au clavier est fourni, toutes les touches peuvent être utilisées immédiatement.



3.-Configuration des points dans une boucle

Appuyez sur le bouton de menu pour afficher le menu principal a l'écran.



En utilisant les touches fléchées, les options de menu ci-dessous seront affichées:

(Menu1)-Général

1. Monitoire	
2. Activation logique du relais	(Menu2)
3. Relais général	(Menu3)
4. Configuration du système	(Menu4)
5. Points/Zones en/hors service	(Menu5)
6. Test système	
7. Message de bienvenue	
8. Réarmé General	
9. Réviser histoire	(Menu6)

3.1.-Configuration du système

En sélectionnant l'option 4 Configuration du système, le code d'accès pour le niveau 3 sera demandé. Entrez le code et confirmez avec la touche ENTER.

UN CODE D'ACCESS SERA DEMANDE N° 9000

Le menu suivant apparait à l'écran:

4. Configuration du système	(Menu4)
4.1. Etiqueter points	
4.2. Configurer	(Menu9)
4.3. Actualiser date et heure	(Menu10)
4.4. Horaire jour/nuit	(Menu11)
4.5. Mise en mode test/normal	(Menu12)
4.6. Led ON/OFF	(Menu13)
4.7. Menu lanque	(Menu14)
4.8. Communications	(Menu15)
4.9. ARRET SIRENE	(Menu16)

3.2.-Configurer

Sélectionnez l'option *Configure* et confirmez avec la touche ENTER.

Le menu suivant avec 9 options apparaîtra à l'écran :

4.2. Configurer	(Menu9)
4.2.1. Configuration de boucle	(Menu17)
4.2.2. Configurer in/out logiq	(Menu18)
4.2.3. Configurer zones d'alarme	(Menu19)
4.2.4. Configurer sensib. Point	
4.2.5. Mots de Passe supplémentaires	(Menu20)
4.2.6. Conf.Auto Evacuation	(Menu21)
4.2.7. Conf. retard supplémentaire	
4.2.8. Zone activ. Immédiate	
4.2.9. Envoyer zones aux repetit	



3.3-Configuration de boucle

En sélectionnez l'option **1. Configuration de boucle** l'option sera la première à apparaître. Confirmer avec le **ENTER** touche. Il vous sera demande le numéro de la boucle à configurer

Le menu suivant avec 3 options apparaîtra à l'écran :

4.2.1. Configuration de boucle	(Menu17)
4.2.1.1. Sensibilité d'un type	
4.2.1.2. Cliqnoter	(Menu31)
4.2.1.3. Config. Points	(Menu32)

3.4.-Configuration des points

La première étape consiste à configurer les éléments de la boucle pour que la centrale reconnaisse tous les éléments connectés à chacune des boucles.

En sélectionnant l'option **3 Configurer les points de boucle**, l'option sera la première à apparaître. Confirmer avec la touche **ENTER**.

Le menu suivant avec 7 options apparaîtra à l'écran:

4.2.1.3. Config. Points	(Menu32)
4.2.1.3.1. Voir information Boucle	
4.2.1.3.2. Recher. Points de bouc	
4.2.1.3.3. Assigner nr. Point	
4.2.1.3.4. Configuration Auto. Boucle	
4.2.1.3.5. Supp. Point	
4.2.1.3.6. Substituer le point	
4.2.1.3.7. Supp. Points de Boucle	

En sélectionnant **l'option 2 Recherche de points de boucle**, l'option sera la première à apparaître. Confirmer avec la touche **ENTER**.

ENTER,(Menu(code 27) →4.-Configuration du système→2.-Configurer→1.-Configuration de boucle→3.-Config.Points→2.-Recher. Points de bouc.)

4.2.1.3. Config. Points	(Menu32)
4.2.1.3.1. Voir information Boucle	
4.2.1.3.2. Recher. Points de bouc	
4.2.1.3.3. Assigner nr. Point	
4.2.1.3.4. Configuration Auto. Boucle	
4.2.1.3.5. Supp. Point	
4.2.1.3.6. Substituer le point	
4.2.1.3.7. Supp. Points de Boucle	

Cette fonction transmet tous les numéros de programmation à la mémoire de la centrale et, après quelques secondes, le nombre total d'éléments qui ont été configurés dans la boucle apparaîtra à l'écran et combien il y en a de chaque type.

Cette recherché prendra environ 80 secondes.

Vérifiez que les informations affichées sont correctes.

Remarque:

- **Cette étape doit être effectuée pour chacune des boucles installées.**
- **Cela doit être fait même s'il n'y a pas d'éléments connectés à la boucle.**



3.5.-Attribuer un numéro au point

Confirmez avec la touche ENTÉE.

Menu(code 27) →4.- Configuration du système (code 9000) →2.- Configurer →1.- Configuration del boucle →3.- Config. Points→ 3.- Assigner nr. Point)

Cette option attribue une boucle et un numéro d'ordre dans la boucle à chaque élément.

(Menu1)-Général	
1. Monitoire	
2. Activation logique du relais	(Menu2)
3. Relais général	(Menu3)
4. Configuration du système	(Menu4)
4.1. Etiqueter points	
4.2. Configurer	(Menu9)
4.2.1. Configuration de boucle	(Menu17)
4.2.1.1. Sensibilité d'un type	
4.2.1.2. Cliquer	(Menu31)
4.2.1.3. Config. Points	(Menu32)
4.2.1.3.1. Voir information Boucle	
4.2.1.3.2. Recher. Points de bouc	
4.2.1.3.3. Assigner nr. Point	
4.2.1.3.4. Configuration Auto. Boucle	
4.2.1.3.5. Supp. Point	
4.2.1.3.6. Substituer le point	
4.2.1.3.7. Supp. Points de Boucle	

Remarquez:

Pour procéder à cette opération, l'installateur doit avoir noté par écrit le numéro de programmation de chacun des détecteurs et la boucle dans laquelle ils sont installés.

Avant tout, il vous sera demandé le numéro de programmation du Point correspondant, confirmé par la touche ENTER. Deuxièmement, il vous sera demandé le numéro de point attribué, confirmé avec la touche ENTER.

4.-Processus de vérification de la programmation

Il est toujours recommandé de vérifier que la programmation a été effectuée correctement.

(Menu1)-Général	
1. Monitoire	
2. Activation logique du relais	(Menu2)
3. Relais général	(Menu3)
4. Configuration du système	(Menu4)
5. Points/Zones en/hors service	(Menu5)
6. Test système	
7. Message de bienvenue	
8. Réarmé General	
9. Réviser histoire	(Menu6)

• **Monitoire**

Cette fonction est le numéro 1 du premier menu. Sélectionnez avec la touche ENTER.
Le panneau de contrôle demandera d'abord le numéro de la boucle, puis le numéro du point.



Loop	001	Point	003							A30XHA							
Loop	:	001		Punto	:	001				S.Numb.	:	29184					
Temp.	:		[024		024		024		025]	Values	:		-	-	-
Dir t			-	-	-	Average	:	024		Sensitiv	:	HIG					

Vérifiez que les informations affichées sont correctes.

Avec les (← →) touches fléchées, il est possible de passer.

Avec les (↑ ↓) touches fléchées, il est possible passer d'une boucle à l'autre.

5. -Configurer Zones d'Alarme

Lorsqu'un incident est détecté par la centrale, un appui sur la touche → affichera le libellé de la zone à laquelle appartient le point.

ALARMS										C :	L :	P t :
01	>	Z :	001		CENTRAL		HALL			01	01	006
											<<	01 / 02

Le but d'une zone d'alarme est de fournir des informations plus complètes et d'atteindre une plus grande vitesse lors de la localisation d'un élément avec une alarme. Le but d'une zone est de regrouper des détecteurs situés dans la même zone.

Afin de configurer les zones d'alarme, il est nécessaire de suivre les étapes suivantes:

Menu (accès code 27) → 4.-Configuration du système (accès code 9000) → 2 Configure → 3 Configurer Zones d'alarme.

Il vous sera demandé le numéro de la zone à configurer. Entrez le numéro et le menu suivant apparaîtra:

4.2.3. Configurer zones d'alarme (Menu19)									
4.2.3.1. Configurer Zone									
4.2.3.2. Modification Listes									
4.2.3.3. Suppr. zone									
4.2.3.4. Etiqueter									
4.2.3.5. Voir configuration									

En sélectionnant l'option 1 Configurer la zone, l'option sera la première à apparaître. Confirmer avec la touche ENTER.

Remarque : 8 listes possibles sont disponibles pour chaque zone. Avant tout, il vous sera demandé la boucle et le numéro du premier point. Deuxièmement, il vous sera demandé le dernier numéro de point de la liste. Confirmez toujours avec la touche ENTER. Une fois la configuration de la zone terminée, il est important de visualiser la configuration de la zone à l'aide de l'option 5 afin de vérifier qu'elle a été correctement configurée.

Pour donner un nom à une zone, vous devez sélectionner l'option 4-Etiqueter, en confirmant avec la touche ENTER.

Dans cette option, sélectionnez le caractère (lettre ou chiffre) à l'aide des touches fléchées haut et bas et changez la position dans l'étiquette à l'aide des touches fléchées des curseurs gauche et droite.

Enregistrez l'étiquette à l'aide de la touche ENTER.



6.-Remplacement d'un élément de boucle

1 La première étape consiste à savoir exactement quel élément doit être remplacé.

Numéro de la LOOP dans laquelle il est installé.

Numéro du point dans la boucle.

Numéro de PROGRAMMATION de l'élément de boucle.

2 Notez la configuration de la boucle. **Voir information Boucle → option 1**

LOOP	:	01	A50SH/I	:	000/000	SIRAY	:	001
POINTS	:	007	A50H/I	:	000/001	MDAxY	:	000
			A30XHTCO	:	000/000	MSTAY	:	001
A30XTA	:	001	A50S/I	:	000/000	KMAY	:	000

3 Retirez le point de la boucle. Supprimer le point de la boucle. **Supprimer Point → option 5**

4 Insérez le nouvel élément (après avoir noté au préalable le numéro de point).

5 Recherchez Points de boucle → option 2.

Lorsque cela est terminé, la configuration s'affiche à l'écran.

Vérifiez que la configuration est la même qu'à l'étape 2 ci-dessus, mais avec le nouvel élément ajouté.

6 Assigner numéro du Point → option 3

7 Chaque fois qu'une modification est apportée, les modifications doivent toujours être vérifiées.

Monitore → option 1.

(Menu1)-Général

1. Monitore

2. Activation logique du relais

(Menu2)

3. Relais général

(Menu3)

4. Configuration du système

(Menu4)

4.1. Etiqueter points

4.2. Configurer

(Menu9)

4.2.1. Configuration de boucle

(Menu17)

4.2.1.1. Sensibilité d'un type

4.2.1.2. Cliquer

(Menu31)

4.2.1.3. Config. Points

(Menu32)

4.2.1.3.1. Voir information Boucle

4.2.1.3.2. Recher. Points de bouc

4.2.1.3.3. Assigner nr. Point

4.2.1.3.4. Configuration Auto. Boucle

4.2.1.3.5. Supp. Point

4.2.1.3.6. Substituer le point

4.2.1.3.7. Supp. Points de Boucle

DEBRANCHEZ l'alimentation 110~230V et les BATTERIES avant d'accéder à l'intérieur de l'unité de contrôle.

NOTE.

COFEM S.A. on réserve le droit d'effectuer des changements étant donné des erreurs typographiques, imprécisions de l'information actuelle ou améliorations programmes et/ou équipement, à tout moment et sans préavis



cofem, s.a.
1973

FABRICANTE DE PRODUCTOS CONTRA INCENDIOS
FIRE PROTECTION MANUFACTURER - FABRICANTS DE PRODUITS CONTRE INCENDIES
C/ Compositor Wagner, 8 - P.I. Can Jardí - 08191 RUBÍ (Barcelona) SPAIN
Tlf.: +34 935 862 690 - cofem@cofem.com - www.cofem.com